

# 出展のご案内

会期 2025年  
10月8日(水)・9日(木)  
10:00~16:00

会場  
アクセスサッポロ(札幌市白石区)

主催  
JMA一般社団法人日本能率協会

早期申込締切  
2025年4月30日(水)  
通常申込締切  
2025年6月30日(月)

## 北海道 建設開発総合展 2025



今、全国の主要都市では建設ラッシュが続いています。札幌においても、今後予定する北海道新幹線の札幌延伸を見据え、都市再開発や観光振興の受け皿となるインフラ整備が進んでいます。本展示会では、都市開発や建設現場における「資材」「技術」「工法」「管理」「対策」の最新の製品・技術サービスを一堂に集め、主に「発注・施工・建設・工事」の関係者との商談と情報交流を促すことで、北海道における持続可能な社会資本整備、建設業の生産性向上、安全・安心な地域経済の構築を目指します。

都市開発や建設現場における「資材」「技術」「工法」「管理」「対策」の最新の製品・技術・サービスを全国から募集します

### 出展対象

- 資材・設備・機器 ゾーン
- サービス・ソフトウェア ゾーン
- 人材確保・育成 ゾーン
- 次世代技術 ゾーン
- 環境対策 ゾーン
- ワーカーツール ゾーン

### 来場対象

- 土木・建設
- テレオペレーター・不動産開発
- エンジニアリング
- 電力・ガス
- 交通機関
- 行政・自治体
- IT・情報通信
- ホテル・旅館・レジャー施設
- 工務店・ハウスメーカー
- 物流
- コンサルタント
- メンテナンスサービス
- 製造
- 商社
- 業界団体・その他

## 北海道 インフラ検査・維持管理・更新展 2025



インフラ構造物の維持管理は、近年増加するゲリラ豪雨や懸念される大地震・大型化する台風等の自然災害への対策はもちろん、高度成長期を中心に建設された構造物の老朽化対策など喫緊の課題となっています。このような背景のもと、インフラの検査・維持管理・更新に特化した技術・サービスを発信する北海道唯一のB to B 専門展示会として本展を開催します。

道路、橋梁、トンネルなどの点検・診断、修繕・更新に関する専門展示会

### 出展対象

- 点検・調査・診断・監視技術
- 各種非破壊検査技術
- 補修・補強技術
- 各種インフラ維持関連工法
- 3次元計測・検査
- 材料
- 情報

### 来場対象

- 土木・建設
- テレオペレーター・不動産開発
- エンジニアリング
- 電力・ガス
- 交通機関
- 行政・自治体
- IT・情報通信
- ホテル・旅館・レジャー施設
- 工務店・ハウスメーカー
- 物流
- コンサルタント
- メンテナンスサービス
- 製造
- 商社
- 業界団体・その他

## 北海道 災害リスク 対策推進展 2025



2018年9月6日に発生した北海道胆振東部地震では、人的被害をはじめ様々な二次被害も発生し、その時の記憶は今でも北海道民の心に鮮明に刻まれています。また、近年全国的に多発している集中豪雨・台風、それに伴う河川の氾濫・土砂災害などにより、我が国の自然災害時における社会経済インフラの脆弱さは周知の事実となりました。広大な大地を有し自然との関わりが強い北海道では、上記の災害に加え、火山噴火、豪雪、竜巻のような自然災害のリスクも存在します。このような状況下、今後予測される災害に対し、事前防災・減災、インフラ整備などに対応した取組みが喫緊の課題となっています。地域住民の安全、持続的な経済基盤構築、盛んな観光産業の体制整備の観点から官民が一体となって災害リスク対策を推進する必要があります。本展示会を通じて、製品・技術・サービス、先進的な取組みを一堂に紹介し、関連産業の振興と防災・減災に対する意識の更なる向上を図るべく開催します。

各種災害の事前防災、減災に資する製品・技術・サービスを全国から募集します

### 出展対象

- 地震対策
- 火災対策
- 土砂崩れ対策
- 猛暑対策
- 雪害対策
- 救助・BCP
- 洪水対策
- 暴風豪雨対策

### 来場対象

- 行政・自治体
- 電力・ガス
- 土木・建設
- IT・情報通信
- ホテル・旅館・レジャー施設
- メンテナンスサービス
- テレオペレーター・不動産開発
- 製造・商社
- 工務店・ハウスメーカー
- 農林水産・金融
- 交通機関・物流
- 業界団体 など

## 北海道 エネルギー技術革新EXPO2025



日本は2050年のカーボンニュートラル、温室効果ガス排出削減について2030年度の46%削減、更に50%まで高める目標が示されました。気候変動問題への対応をするためにはエネルギー需給構造についても産官学が連携して取り組まなければなりません。北海道はその広大な土地と自然を活かした、風力、バイオマス、地熱など多様なエネルギーが存在しています。そのエネルギー導入ポテンシャルは全国屈指です。そこで、エネルギー問題への正しい理解と脱炭素社会実現のためのイノベーション創出、および更なる産業の発展をこころ北海道から世界へ発信すべく「北海道エネルギー技術革新EXPO」を開催いたします。関連する最新技術・サービスの展示を通して、北海道の発展を支えてまいります。

安全で経済的で環境に配慮したエネルギーの安定供給に資する製品・サービスを全国から募集します

### 出展対象

- 再生可能エネルギー
- × 機器・設備
- × 支援・サービス
- × マネジメント

### 来場対象

- 電力・ガス
- 化学・石油
- ビル・オフィス
- 土木・建設
- 行政・自治体
- エンジニアリング
- 情報通信
- 商社
- 業界団体 など
- 機械・素材メーカー

お申込方法や詳細は裏面をご覧ください

## 出展ブース料

※本展示会の開催期間最終日の消費税率を適用します。

**早期申込 申込締切日：2025年 4月30日(水)**

		単価(税抜)	消費税(10%)	単価(税込)
会員 ※1	1～5ブース	¥230,000	¥23,000	¥253,000
	6ブース以上	¥207,000	¥20,700	¥227,700
会員外	1～5ブース	¥260,000	¥26,000	¥286,000
	6ブース以上	¥234,000	¥23,400	¥257,400

**通常申込 申込締切日：2025年 6月30日(月)**

		単価(税抜)	消費税(10%)	単価(税込)
会員 ※1	1～5ブース	¥260,000	¥26,000	¥286,000
	6ブース以上	¥234,000	¥23,400	¥257,400
会員外	1～5ブース	¥290,000	¥29,000	¥319,000
	6ブース以上	¥261,000	¥26,100	¥287,100

※1 会員とは、一般社団法人日本能率協会の法人会員をさします。

## 出展ブース料に含まれるもの(基本設備)

### ◆ 基礎ブース(約9m)

- ・システムパネル仕様のバックパネル(後壁)とサイドパネル(袖壁)を施工したブース
- ※通路角に配置されたブースの通路側サイドパネルは設置されません。
- ・単相100V/300Wの電気供給幹線工事(一次配線工事)

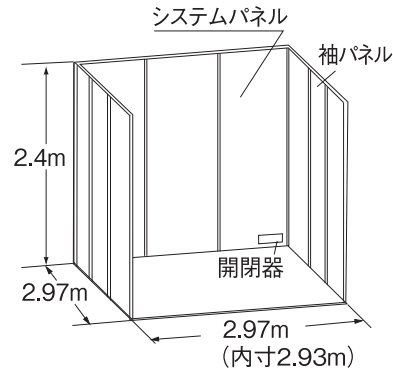

## 有料オプションのご案内

### コーナー(2面開放)ブース指定権 数量限定

本指定権をお申込みいただきますと、コーナー(2面開放)ブースをご用意いたします。なお、数に限りがありますので受付ができない場合もございます。

利用料金(税込) **¥110,000**

※本オプションは1～2ブースの出展者のみお申込みいただけます。

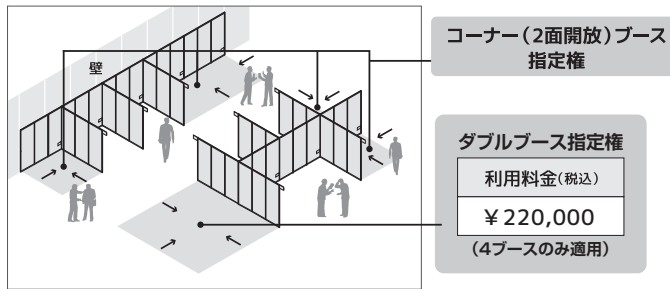

### ダブルブース指定権

利用料金(税込)  
**¥220,000**  
(4ブースのみ適用)

### 出展者セミナー 数量限定

本セミナーを活用して、ターゲット層に貴社製品・サービスを広くプレゼンしてはいかがでしょうか？

※セッション数に限りがありますのでお早めにお申込みください。

#### セミナー会場イメージ図



#### 〈仕様〉

- 形式……シアター形式
- 収容予定人数……70名
- 備品
  - 演台
  - 液晶プロジェクター・スクリーン
  - レーザーポインター
  - マイク・スピーカー
  - 受付カウンター

※その他の必要備品は出展者にてご準備ください。

利用料金(税込) **¥165,000**

聴講料金 **無料**

発表時間 **40分/1セッション(質疑応答時間含む)**

#### 発表スケジュール

発表時間	10月8日(水)	10月9日(木)
11:00～11:40	A	E
13:00～13:40	B	F
14:00～14:40	C	G
15:00～15:40	D	H

※同一時間帯に複数のお申込みがあった場合は、原則として申込み順とさせていただきます。

## 会場内ストックルームの貸出し

会期中、会場内に展示物の梱包材、製品パンフレット等を仮置きできるスペースとして、下記の通りストックルームを設置します。

利用料金(税込) **¥55,000/1ルーム**

1ルームのスペース **2m<sup>2</sup>(間口990mm 奥行1.980mm)**  
ドア・鍵付き

利用期間 **会期前日 15:00～会期最終日 閉館時間迄**

- 利用規定
- ストックルームは出展者の責任において管理してください。
  - 盗難事故について、事務局は一切の責任を負いません。
  - 休憩所・喫煙所・展示スペース等としての利用はできません。
  - ストックルームの設置場所は事務局が決定します。
  - 2ルーム以上お申込みの場合もドアは1箇所になります。

## 同時開催展

観光・ホテル・外食産業展  
— HOKKAIDO 2025 —

## 会期までのスケジュール(予定)

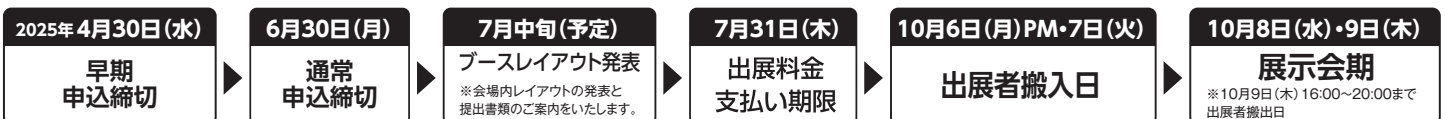

問い合わせ先 **NEXT150北海道プロジェクト 事務局**

詳細はホームページをご覧ください。

**北海道展示会**

検索

一般社団法人日本能率協会 産業振興センター内

〒105-8522 東京都港区芝公園3-1-22

TEL:03-3434-1988 FAX:03-3434-8076 E-mail:hafp@jma.or.jp