

2026年度出展のご案内／ 2025年度開催結果レポート

建築のプロに提案できる日本最大級建築総合展
第48回

ジャパンホームショー Japan Home Show & ビルディングショー Building Show 2026

第48回 ジャパンホームショー

NEW 第1回 上質住空間・インテリア展

NEW 第1回 スマートハウス&スマートホーム展

第10回 ホテル・オフィス・店舗・商業空間展

第21回 ふるさと建材◎家具見本市

第4回 リフォーム・リノベーション展

第10回 団地・マンションリノベーション展

第12回 トイレ産業展

第3回 建築ソフト・DX・AI 業務サポート展

NEW 第1回 不動産・ビル・マンション管理展

会期 2026年11月18日(水) - 20日(金) 9:30～17:00

会場 東京ビッグサイト 西展示棟

主催 JMA 一般社団法人日本能率協会

共催 一般社団法人日本建材・住宅設備産業協会／一般社団法人リビングアメニティ協会
一般社団法人住宅生産団体連合会／公益社団法人日本建築家協会



出展申込期限

早期申込期限 2026年5月22日(金) 通常申込期限 2026年7月17日(金)

早期申込割引特典あり!
1ブースにつき
最大4万円(税抜)お得!

出展の申し込み
問い合わせ先

Japan Home Show & Building Show 事務局
〒105-8522 東京都港区芝公園3-1-22 一般社団法人日本能率協会 産業振興センター内
TEL: 03-3434-1988 (土日・祝日を除く9:00～17:00) E-mail: jhbs@jma.or.jp

ジャパンホームショー

検索



2026 年度出展のご案内

ジャパンホームショー&ビルディングショーとは?.....	1
2026年度開催概要	2
出展対象.....	3
出展料金.....	5
出展オプション(有料)のご案内	7
お申込み手順・開催までのスケジュール.....	9

2025 年度開催結果レポート

2025年度開催結果レポート	11
実行委員一覧.....	12
来場登録者分析.....	13
出展者アンケート集計結果	15
来場者アンケート集計結果	17
会場図.....	19
出展者一覧.....	21
会場図・出展者一覧・セミナー(JAPANTEX)	23
会場図・出展者一覧・セミナー(アジア・ファニッシング・フェア)	25
講演会プログラム	27
みらいのたね賞	31
学生プロジェクトデザインコンペティション	33
会場写真.....	34

ジャパンホームショー & ビルディングショー Japan Home Show & Building Show とは？

本展示会は、1979年に住宅設備展としてスタートし、日本の建築業界最大級のビジネス創出の場として、建築業界の商談機会を提供し、多くの企業の事業発展を支援して参りました。

開催当初は戸建・集合住宅にかかわる設備のみを対象にしていたのですが、社会の変化に合わせて対象範囲を住宅全体へと広げ、さらに近年は非住宅分野へも展開しています。建築業界では、複雑な時代において、各社毎に様々な新しい可能性や提案が毎年生まれていると考えます。私たちはそうした取り組みを展示会を通じて発信し、業界を活性化させたいと考えます。

今後も引き続き、各社の成長と発展をサポートし、建築業界の未来に貢献し続けます。

ぜひ、本展示会に出展し、貴社のビジネスの更なる飛躍の場としてご活用ください。



2026年度開催概要

第48回 Japan Home Show & Building Show 2026

- | | |
|---|--|
| <p>第48回 ジャパンホームショー</p> <p>NEW 第1回 上質住空間・インテリア展</p> <p>NEW 第1回 スマートハウス&スマートホーム展</p> <p>第10回 ホテル・オフィス・店舗・商業空間展</p> <p>第21回 ふるさと建材[®]家具見本市</p> | <p>第4回 リフォーム・リノベーション展</p> <p>第10回 団地・マンションリノベーション展</p> <p>第12回 トイレ産業展⁺</p> <p>第3回 建築ソフト・DX・AI[*]業務サポート展</p> <p>NEW 第1回 不動産・ビル・マンション管理展</p> |
|---|--|

- 会期** 2026年11月18日(水)～20日(金) 9:30～17:00
- 会場** 東京ビッグサイト(有明・東京国際展示場)西展示棟 1・2ホール(一部)・3ホール
- 規模** 340社・団体/580ブース 予定(2025年度:338社・団体/573ブース)
- 主催** 一般社団法人日本能率協会
- 共催** 一般社団法人日本建材・住宅設備産業協会 一般社団法人リビングアメニティ協会
一般社団法人住宅生産団体連合会 公益社団法人日本建築家協会
- 後援** 前回実績:外務省/経済産業省/国土交通省/林野庁/独立行政法人日本貿易振興機構(ジェトロ)/
独立行政法人住宅金融支援機構 (順不同)
- 協賛** 40団体申請予定

会場構成(予定)

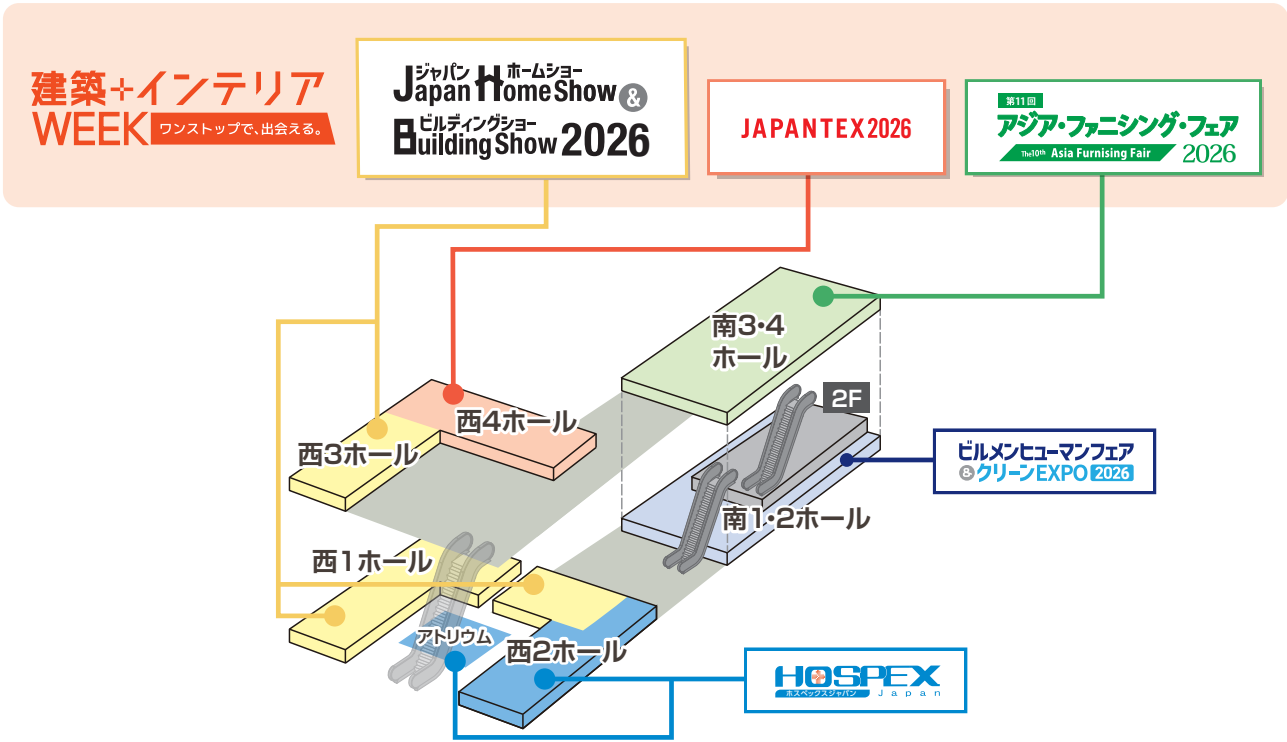

※変更になる場合がございます。

出展対象

第48回 ジャパンホームショー

住まいの設計・建築・施工・設備がつながる、暮らしづくりの提案の場

建材・部材

例) 金属、木材・木質、タイル・石・レンガ、屋根材、外装材、防水材、床材、壁紙、金物、化粧板・化粧フィルム etc...

塗料・仕上げ

例) コーティング、ペイント、防音、防炎、防カビ、遮熱塗料クロス、特殊塗料 etc...

住宅設備

例) キッチン・バス・洗面化粧台・トイレ、ランドリー、エアコン、給湯器 etc...

工法 技術

例) 電動工具、測定工具、防護具、各種工法、3Dプリンター etc...

耐震・防災

例) 昇降機、空調、電源・蓄電装置、火災報知器、避難設備、消火器 etc...

建具・収納

例) ドア、窓、カーテンウォール、シャッター、クローゼット、シェルフ、パーテーション、クローゼット、ラック etc...

インテリア・家具

例) 椅子、テーブル、ベッド、棚、デスク、カーテン、カスタム製品 etc...

エクステリア ランドスケープ

例) 壁面・屋外緑化、オーニング、ウッドデッキ、門、ポスト・宅配ボックス、表札、フェンス、園芸、ガーデン用品 etc...

和風・和モダン

例) 畳、襖、縁側、灯籠、掘り炬燵、石組、和紙、デコレーション、家具 etc...

医療・福祉・介護

例) 手すり、バリアフリー設備、福祉・医療設備機器、ウェルネス・スポーツ etc...



木造化・木質化

例) 国産材等木材、構造材、防腐・防炎剤、木質化、耐震関連、構造計算システム etc...

断熱・遮熱

例) 断熱・遮熱:断熱材、遮熱塗料、窓フィルム、遮熱シェード、屋根断熱材、セラミック塗料、断熱窓、保温カーテン、断熱パネル、遮熱フィルム etc...

住宅フランチャイズ マッチング

例) 住宅フランチャイズ マッチングデザイン・建材・工務店紹介・販売サポート・マーケティング etc...

職人・現場向け製品

例) 作業服、作業用品、アシストスーツ、暑さ・寒さ対策、工事用安全用品・保安・看板、サイネージ etc...

NEW 第1回 上質住空間・インテリア展

住まいの質・心地よさ・豊かさを高め、住まいを楽しむための“こだわり空間”

- 床材・壁材・天井材(無垢材、石材、左官、タイル等)
- 高意匠・自然素材・デザイン建材
- 防音・遮音・吸音・断熱 調湿素材
- 高級・高付加価値キッチン、バス、洗面
- 家具(造作家具、収納、リビング・寝室家具)
- 照明(間接照明、演出照明、住宅用デザイン照明)
- ファブリック(カーテン、ブラインド、ラグ、クロス)
- アート・装飾・グリーン・空間演出アイテム
- 高断熱・高气密

<趣味・ウェルネス・特別空間>

- ホームシアター／オーディオ／音楽ルーム
- ゴルフルーム／シミュレーター
- フィットネスルーム(自宅・マンション)
- キッズルーム、書斎
- デザインガレージ／ホビースペース
- ワインセラー／ホームバー
- サウナ／ストーブ／暖炉
- ゲーミングルーム／eスポーツ空間



NEW 第1回 スマートハウス&スマートホーム展

暮らしをもっと快適・安心・便利にするスマート住宅提案

- スマート照明・スマート空調制御
- HEMS・住宅IoTプラットフォーム
- セキュリティ・防犯・侵入検知システム
- 見守り・高齢者・子ども対応システム
- スマートロック・インターホン・住宅制御パネル
- エネルギーマネジメント(太陽光・蓄電池・EV連携)
- 音声操作・アプリ連携・クラウド管理
- スマートマンション向け設備・管理連携システム
- デベロッパー・施工会社向け導入支援サービス など



第10回 ホテル・オフィス・店舗・商業空間展

集客力・体験価値・ブランド力を高める非住宅空間提案

- ホテル・店舗・施設向け建材・内装材
- 塗料・壁紙・装飾仕上げ材
- 空調・換気・給排気設備
- 演出照明・調光・シーン制御
- ホテル・店舗・施設向け家具・什器
- カウンター・造作家具・什器製作
- ファサード・外観デザイン・サイン計画
- ディスプレイ・VMD・什器演出
- デジタルサイネージ・映像・音響演出
- 植物・人工樹木・環境・バイオフィリック演出
- 光・音・香りを活用した五感演出 など

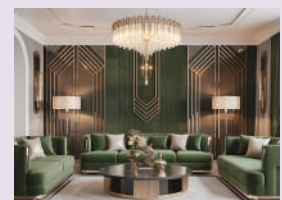

第4回 リフォーム・リノベーション展

建物の再生・価値向上・長寿命化を支える

- 外壁・屋根・防水・塗装・補修材
- 耐震補強・構造補修・劣化診断
- 中古住宅・再販リノベ向け商材
- 補助金・助成金活用支援サービス など
- 内装材・間取り変更・スケルトンリノベ
- 給排水・配管・電気・設備更新
- リフォーム向け建築資材・工具
- 断熱・遮熱・結露・省エネ改修
- バリアフリー・高齢者対応改修
- リノベーション設計・施工会社



第10回 団地・マンションリノベーション展

集合住宅の再生・管理・資産価値向上

- 大規模修繕工法・外壁・防水
- エレベーター・共用照明・防犯設備
- 団地再生・再編・用途転換提案
- 屋上・バルコニー・共用部改修
- 耐震・劣化・長寿命化技術
- マンション向け省エネ・GX対応製品
- 給排水・配管・電気設備更新
- 管理組合向け修繕・改修提案
- 管理・修繕計画支援サービス など



第12回 トイレ産業展

使う人にやさしい、清潔で快適なトイレ空間

- トイレ設備・衛生陶器
- 公共施設・商業施設向けトイレ設備
- 清掃・衛生管理・抗菌・防臭技術
- 水栓・洗浄・自動化・非接触機器
- バリアフリー・多目的トイレ設備
- メンテナンス・維持管理サービス など
- 節水・省エネ・環境配慮製品
- バウダールーム・付帯設備



第3回 建築ソフト・DX・AI 業務サポート展

建築の現場と業務を支える、デジタルとAIの活用提案

- CAD・BIM・設計支援ソフト
- AI解析・自動化・業務効率化ツール
- 人材育成・教育・研修サービス
- 施工管理・工程・品質管理システム
- クラウド・データ共有・遠隔管理
- 業務アウトソーシング・支援事業者 など
- 積算・原価・見積支援ソフト
- 不動産・建築業向けDX支援



NEW 第1回 不動産・ビル・マンション管理展

不動産管理をもっとスマートに、建物の価値を守り、高める

- 不動産管理システム・管理DX
- ビル・マンション向け設備管理
- 不動産運用・資産管理・PMサービス
- 入居者・テナント管理・CRM
- バーチャル内見・電子契約・IT仲介
- 管理業務省力化・自動化ソリューション など
- 修繕・点検・保全管理システム
- 集客・リーシング支援



第21回 ふるさと建材®家具見本市

国産材・工芸・地域ブランドの魅力を、建築へ。

- 国産材・地域材・森林資源(構造材/内装材/外装材/CLT・LVL 等)
- 地域産建材・伝統建材(畳/建具/襖・障子/左官材/瓦/石材 など)
- 地域家具・木製品・工芸品(家具/インテリア/木工製品/伝統工芸)
- 地域ブランド製品・地場産業商材(自治体認定商品/産地ブランド)
- 自治体・団体による木材利用推進・地域振興の取り組み(販路開拓支援/産業支援/官民連携事業)
- 木材加工・製材・乾燥・加工技術



来場対象

- 工務店
- ハウスメーカー
- 建築・設計事務所
- デザイン会社
- ゼネコン・建設会社
- リフォーム会社
- 内装工事・外構工事
- 不動産・デベロッパー
- 管理会社・管理組合
- 商業・公共施設・オフィス
- 小売
- 商社・卸
- 官公庁・自治体・団体
- メーカー
- 通信・IT・広告

出展料金

出展ブース料(基礎ブース)

▶ 出展料金

■ 早期申込締切日 2026年5月22日(金) 事務局必着

		ブース価格(税抜)	ブース価格(税込)
新規申込	会員*	¥452,000	¥497,200
	会員外	¥494,000	¥543,400
継続申込	会員*	¥380,000	¥418,000
	会員外	¥425,000	¥467,500

■ 通常申込締切日 2026年7月17日(金)

		ブース価格(税抜)	ブース価格(税込)
新規申込	会員*	¥494,000	¥543,400
	会員外	¥536,000	¥589,600
継続申込	会員*	¥430,000	¥473,000
	会員外	¥473,000	¥520,300

※「会員」とは主催団体の会員をさします。

※継続出展申込は2025年度にご出展された企業が対象となります。

ふるさと建材・家具見本市

■ 早期申込締切日 2026年5月22日(金) 事務局必着

	ブース価格(税抜)	ブース価格(税込)
早期申込*	¥380,000	¥418,000

■ 通常申込締切日 2026年7月17日(金)

	ブース価格(税抜)	ブース価格(税込)
通常申込*	¥425,000	¥467,500

※本見本市へのご出展は、地方自治体・団体・組合、連合会などが出展のとりまとめを行うことが条件となります。

▶ 基礎ブース

■ 出展料金に含まれるもの

●案内状・ポスター(希望枚数を無料配布)

●設備

パネル(白色システムパネル)、ブース番号板、1ブースにつき100V/300Wまでの一次側電気幹線工事(ブース装飾は別途費用がかかります)

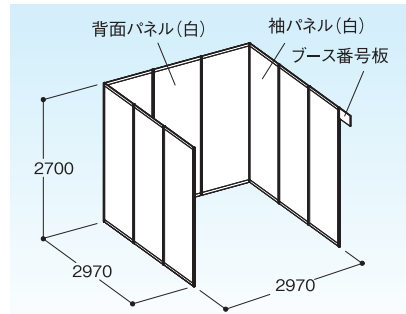

1ブース= 奥行2.97m × 間口2.97m × 高さ2.7m

▶ 出展の取り消し(キャンセル規定)

出展申し込み後の出展取り消し、解約は原則としてできません。万一、主催事務局の了解のうえ、申込者より取り消し、解約があった場合、下記のキャンセル料をお支払いいただきます。下記期日内でブース数を減少した場合も減少分のキャンセル料がかかりますのでご注意ください。

期 限	キャンセル料
各申込期限(早期、通常)の翌日から下記該当前日	税抜出展料の50%
出展者説明会開催日または出展者説明会を実施しない展示会においては出展ブースレイアウト発表日以降	税抜出展料の100%

※各種有料オプションのキャンセルについても同上のキャンセル規定が適用されます。

▶ ブース位置の決定

ブース位置については、以下を勘案のうえ、会場ゾーニング計画に沿って事務局で決定いたします。

- ①ブース数・出展ゾーン
- ②申し込み順
- ③過去の実績(出展回数)
- ④出展製品
- ⑤実演の有無(水・ガス利用による工事)
- ⑥その他各社の特記事項

※1・2ブースでの出展につきましては、角ブースのご用意はできません。ただし2面開放指定権お申込みの場合は除きます。

※試験・試食や実演で水道・ガスを利用の場合は、ガス容量や配管の都合によりブースの位置が限られますのであらかじめご了承ください。

ダブルブース(4ブース以上)

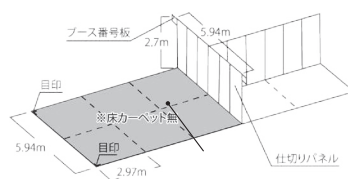

3面開放ブース

スペースブース(10ブース以上)

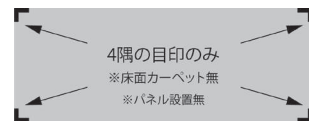

10ブース以上でスペースブース確約!

注1) 全体の配置次第では3面開放ブースになる場合もございます。
注2) 全体の配置次第ではスペースブースになる場合もございます。
※ご希望に添いかねる場合もありますのでご了承ください。

▶ お申し込み手順(WEB申込)

- ①出展規定を一読の上、WEB上で申込内容を入力。(捺印・郵送不要)
- ②申込完了メールで申込内容を確認。
※見積書、申込受理書等が必要な場合はjhbs@jma.or.jp宛てに作成日をご指定の上ご連絡下さい。
- ③事務局より請求書をメールで送信します。出展契約が完了です。

▶ 出展料金以外に想定される費用

- ◆ ブース装飾とレンタル備品
- ◆ 電気工事および使用料
- ◆ 当日アルバイトスタッフ
- ◆ 水道・ガス工事および使用料、シンクなどのレンタル
- ◆ パンフレットなどの印刷物
- ◆ 会社名板
- ◆ インターネット接続工事
- ◆ 展示製品・パンフレットの郵送/発送

※詳細の説明を希望される場合は、事務局までお気軽にお問い合わせください。

▶ 出展料金の支払方法

申込内容に基づき、事務局より請求書をお送りします。
請求書到着後、指定口座にお振り込みください。

支払期限 2026年8月31日(月)

※期限内にお支払いのない場合は、出展を取り消させていただきますので、ご了承ください。

▶ 展示会開催の変更及び中止

主催者判断により展示会の開催が変更又は中止した場合の対応はHPに掲載の出展規定第10条(5)をご参照下さい。

出展者特典1

前は31・32Pをご覧ください。

みらいのたね賞

「みらいのたね賞」は、建築家が本展の出展製品から選ぶ、優れた建築を生み出すことに、貢献しうる製品、未来への布石となる製品に送られる賞です。毎年ゲスト選考員を迎え、テーマに基づき製品を選考します。出展者だけが選考対象となる限定の賞です。みらいのたね賞にエントリーするにはJapan Home Show & Building Showの出展申込が必要です。出展料金にはエントリー費用が含まれています。



◎メリット1 | 受賞製品はニュースリリース 業界誌・新聞に取り上げられます

受賞製品の発表をJapan Home Show & Building Show 会期前に選評と合わせて発信します。数多くの出展製品の中でも来場者・業界誌の関心を事前に高めます。



◎メリット2 | みらいのたね賞ツアーの開催

会期3日間、選考員がガイドとなって受賞企業ブースを来場者と一緒に行くツアーを実施します。ツアー参加者に直接商品をPRすることができます。2025年度は展示会実行委員会メンバーやワーキングメンバーをはじめとする建築のプロの皆様を中心に毎日約20名にご参加頂きました。

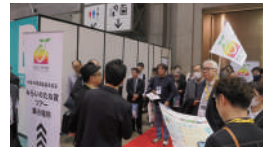

◎メリット3 | 会場案内図に受賞マークを掲載

会期中会場にて配布する「会場案内図」にてみらいのたね賞マークを掲載します。多くの出展者がある中でもブース位置が一目で分かります。

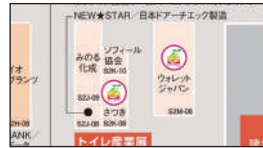

過去ゲスト選考員

(敬称略)



納谷 学



西田 司



宮崎 浩



小堀 哲夫



堀部 安嗣

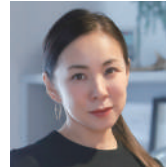

永山 裕子



原田 真宏

出展者特典2

来場者データスキャン& 資料配布サービス (AiMeet) 1ライセンス無償※申込制

出展者様の名刺データ獲得数アップを後押し。管理プラットフォーム (AiManager) 基本利用料 1ライセンス/1アカウントを無償で提供します。(出展料に含む) また、今回から出展者バッジにもQRコードを付与し、出展者同士の商談も可能になります。

※ブース内で、2台以上同時に利用を希望される場合は、追加のライセンス申込が必要です。 ※追加ライセンスの申込の詳細は9月中旬～ご案内します。

来場者情報をリアルタイムで取得しながら資料を配布できます



来場者向け資料ダウンロードサービス

ペーパーレスの資料配布でCO₂削減に貢献しつつ、印刷・運搬コスト削減!
来場者は詩文の入場バッジをスキャンして来場者WEBページへアクセス



出展オプション(有料)のご案内

コーナー(2面開放)ブース指定権

本指定権を申し込めば、コーナー(2面開放)ブースをご用意いたします。

先着順・数量限定

- 料 金 | 88,000円(税込)
- 対 象 | 1~2ブース申込企業

※3ブース以上で出展いただく場合はコーナースペースをご用意
※ブース位置は出展規定に基づき事務局 が決定します

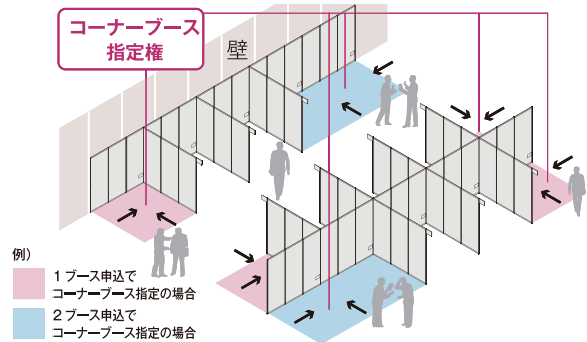

出展者セミナー

展示会場内の特設セミナー会場で製品・サービス・事例紹介などの講演を行うことができます。

先着順・18枠限定

- 料 金 | 220,000円(税込)
- 発表時間 | 30分
- 座席数 | 50席(予定)
- 提 供 | セミナー事前登録者・当日参加者リスト
- 付帯設備・備 品 | プロジェクター、スクリーン、演台
マイク2本、椅子50席

〈出展者セミナータイムスケジュール〉

	11月18日(水)	11月19日(木)	11月20日(金)
11:00-11:30	①	⑦	⑬
12:00-12:30	②	⑧	⑭
13:00-13:30	③	⑨	⑮
14:00-14:30	④	⑩	⑯
15:00-15:30	⑤	⑪	⑰
16:00-16:30	⑥	⑫	⑱

※上記以外の備品は発表会社にて行ってください。

お申込みの先着順で枠を確保させていただきますので、お早めにお申込みください。

会場内ストックルーム

展示物の梱包材やパンフレット等の置き場としてご利用頂けます。

先着順・数量限定

- 料 金 | 55,000円(税込)
- サイズ | 間口約1m 奥行約2m高さ2.7m
- 仕 様 | システムブース仕様、鍵付きドア
- 利用期間 | 2026年11月17日(火)~20日(金)

※休憩所・喫煙所・展示スペース等としての利用はできません。



2.0m(ドア仕様)

サイズ:間口約2m、奥行き約1m、高さ2.7m

※2mを1単位として複数お申し込みの場合、連続可能です。
例)2枠お申し込み(4mを1棟)

専用商談室

重要顧客との商談、スタッフミーティング等さまざまな用途で活用頂けます。

先着順・3社限定

- 料 金 | 220,000円(税込)
- 利用期間 | 2026年11月18日(水)~20日(金)



メールマガジン広告

過去来場者や来場予定者に向けてPRできます。

- 料 金 | 220,000円 (税込)
- 期 間 | 会期前週・メール配信1回
- 原 稿 | 35文字×6行 (URL含む)
(社名は別途表記します)

掲載イメージ

[PR]〇〇株式会社
〇〇に対する提案を行います。
新製品「〇〇」をご紹介します。
「〇〇」から「〇〇」までのトータルサポートをワンストップでご提供。
〇〇に課題をお持ちの方必見の製品です。
詳細は公式ウェブサイトでご確認ください。
〇〇〇

いつもお世話になっております。
日本能率協会 展示会事務局です。

本日は「ジャパンホームショー&ビルディングショー2024の見どころ」をご紹介します。
いよいよ開催まで残り1か月となりました。

ご自身だけでなく、ぜひ 経営層、設計、施工、工事、積算、営業、販売、企画・マーケティング

※上記はイメージ図です。実際とは異なる場合がございますので、ご了承ください。

公式ホームページバナー広告

本展公式ホームページにバナー広告を掲載します。

(中)バナー

- 料 金 | 220,000円 (税込)
- サイズ | 横280px×縦80px
- 期 間 | 2026年10月～11月 (予定)
- 原 稿 | jpgまたはpng形式
- 条 件 | 固定表示
バナーローテーションなし

掲載イメージ

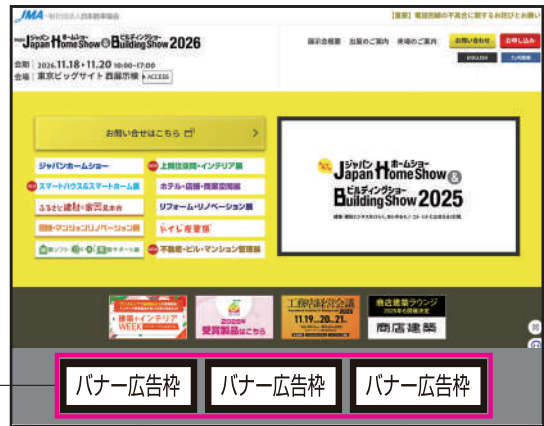

誘導看板広告

展示会場に向かう来場者にPRできます。

先着順・数量限定

- 料 金 | 220,000円 (税込)
- サイズ | W848×H1384mm
- 原 稿 | Adobe Illustrator

※デザイン内に出展ホール名 (西〇ホール) と
ブース番号を必ず表記してください。



お申込み手順・開催までのスケジュール

お申し込み手順



ホームページ上で
申込内容を
入力して下さい。

ジャパンホームショー 検索

出展申込
フォームより、
お申込下さい。



請求書

事務局にて
確認後
請求書は
PDFデータにて
メールで送ります。

※インターネットから入力できない場合は事務局にご連絡ください。

スケジュール

2025年12月～	出展申込受付開始 公式HPから出展申込を受付いたします。
2026年5月22日(金)	早期出展申込締切日 早めの出展申込で早期割引が適用となり、 お得にご出展頂けます。 ◎出展申込割引特典あり 1ブースにつき4万円以上お得!
2026年7月17日(金)	通常出展申込締切日 左記日程以前でも予定ブース数になり次第、締め切らせていただきます。 締切後のお申込みについてはキャンセル待ちとして受付します。
2026年7月17日(金)	出展者セミナー/コーナーブース指定権申込締切日 左記日程以前でも枠が埋まり次第受付終了します。 人気のオプションメニューのため、ご希望の方はお早めにお申し込みください。
2026年8月31日(月)	出展料金支払期限 出展お申込後、順次ご請求書をお送りいたします。 PDFデータにてメールで送付します。
2026年8月	出展者マイページ開設 出展者マイページにアクセスするためのID/パスワードをご案内します。 企業情報や出展製品の入力、出展の手引き確認や申請に使用します。
2026年9月(上旬)	出展準備ガイダンス ブース位置発表や規定の説明などを「出展者マイページ」に公開します。 案内状、出展者バッジなどの展示会備品を発送します。案内状は追加請求(無料)も可能です。
2026年9月(下旬)	WEBガイド、来場事前登録開始 公式HPにて来場事前登録を開始します 「出展者マイページ」に入力した自社情報・出展製品が公式HP内「WEBガイド(出展者・製品検索サイト)」に公開されます。
2026年10月(上旬)	各種書類提出締切日 各種書類のご提出期限になります。 (申請内容により期限は異なります)
2026年10月(中旬)	スマート装飾プラン/仕様確認書・レンタル備品/一部オプションメニュー 申込締切日 ブース装飾について相談をしたい場合は、本展全体施工を担っている株式会社工芸社をご紹介します。
2026年11月18日(水) ～20日(金)	会期 搬入日 11月16日(月)～17日(火) 8:00～18:00 搬出日 11月20日(金) 17:00～22:00(即日撤去)
会期後	出展者アンケートにお答えいただけます。来場実績やアンケートを基に 事務局にて結果報告書を作成し、順次ご報告します。

コスト
ダウン

トレンドを
つかむ

結果レポート

住宅から非住宅まで
役立つ製品集結

新たな
ビジネス・
アイデアが
生まれる

日本最大級 建築 総合展示会

設計・
施工力
強化

隠れた
名品

建築インテリアWEEK
2024年の来場者

26,000人超

600社以上が出展予定

業界の
“次の波”
を知る

ここでしか聞けない
識者のセミナー50本以上

生産性
向上の
ヒント

第47回 ジャパンホームショー & ビルディングショー Japan Home Show & Building Show 2025

建築・建設ビジネスをひらく、あらゆるモノ・コト・ヒトに出会える3日間。

会期 2025 11/19(水)→21(金) 10:00-17:00

会場 東京ビッグサイト 西展示棟 1・2ホール

主催 JMA一般社団法人日本能率協会

共催 一般社団法人日本建材・住宅設備産業協会 / 一般社団法人リビングアメニティ協会
一般社団法人住宅生産団体連合会 / 公益社団法人日本建築家協会

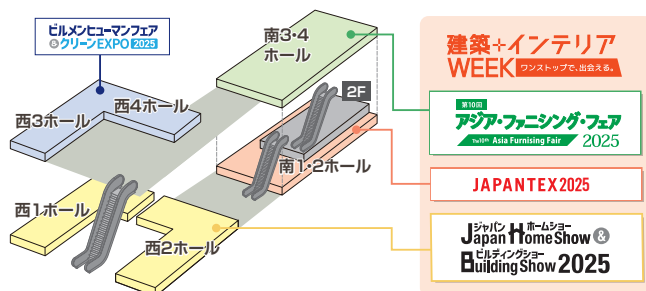

2025年度開催結果レポート

第47回 Japan Home Show & Building Show 2025

- 建材・部材
- 住宅設備
- 耐震・防災・ビル設備
- インテリア・家具
- エクステリア・ランドスケープ
- リフォーム・リノベーション
- 塗料・仕上げ
- 工法・技術
- 建具・収納
- 照明・サイン・音環境
- 医療・福祉・介護
- セキュリティ
- ZEH・ZEB・省エネ
- 断熱・遮熱
- 住宅フランチャイズ・マッチング
- 店舗空間デザイン
- オフィス空間デザイン
- 木造化・木質化
- 職人・現場向け製品
- 和風・和モダン

- 第2回 建築ソフト・DX・AI 業務サポート展
- 第9回 団地・マンションリノベーション展
- 第20回 ふるさと建材®家具見本市
- 第11回 トイレ産業展*

- 会期** 2025年11月19日(水)～21日(金) 10:00～17:00
- 会場** 東京ビッグサイト(有明・東京国際展示場)西展示棟1・2ホール
- 規模** 338社・団体/573ブース(2024年度: 318社/550ブース)
内 海外: 60社/91ブース
10か国・地域(タイ、中国、韓国、イタリア、香港、台湾、シンガポール、アメリカ、カナダ、ポルトガル)
※ジャパンホームショー&ビルディングショー単独
- 主催** 一般社団法人日本能率協会
- 共催** 一般社団法人日本建材・住宅設備産業協会 一般社団法人リビングアメニティ協会
一般社団法人住宅生産団体連合会 公益社団法人日本建築家協会
- 後援** 外務省/経済産業省/国土交通省/林野庁/独立行政法人日本貿易振興機構(ジェトロ)/
独立行政法人住宅金融支援機構 (順不同)

- 協賛** (順不同)
 - 一般社団法人 日本インテリアプランナー協会
 - 一般社団法人 建築設備技術者協会
 - 一般社団法人 JBN・全国工務店協会
 - 一般財団法人 住宅・建築SDGs推進センター
 - 一般社団法人 住宅リフォーム推進協議会
 - 公益財団法人 住宅リフォーム・紛争処理支援センター
 - 一般財団法人 省エネルギーセンター
 - 全国管工事業協同組合連合会
 - 一般社団法人 全国建設業協会
 - 全国タイル工業組合
 - 一般社団法人 東京建築士会
 - 公益社団法人 日本しろあり対策協会
 - 一般社団法人 日本インテリア協会
 - 公益社団法人 日本インテリアデザイナー協会
 - 一般社団法人 日本家具産業振興会
 - 一般社団法人 日本空間デザイン協会
 - 一般社団法人 日本建設業連合会
 - 一般社団法人 日本建築学会
 - 日本建築金物工業組合
 - 一般社団法人 日本建築協会
 - 公益社団法人 日本建築士会連合会
 - 一般社団法人 日本建築士事務所協会連合会
 - 一般財団法人 日本建築センター
 - 公益財団法人 日本住宅・木材技術センター
 - 一般社団法人 日本商環境デザイン協会
 - 一般社団法人 日本商業施設士会
 - 一般社団法人 日本設備設計事務所協会連合会
 - 一般社団法人 日本住宅リフォーム産業協会
 - 一般社団法人 日本ツーバイフォー建築協会
 - 公益財団法人 日本デザイン振興会
 - 一般社団法人 日本トイレ協会
 - 一般社団法人 日本塗料工業会
 - 一般社団法人 日本ビルディング協会連合会
 - 一般社団法人 日本壁装協会
 - 一般社団法人 日本木造住宅産業協会
 - 一般財団法人 ベターリビング
 - 公益社団法人 日本エクステリア建設業協会
 - 一般社団法人 マンション管理業協会
 - 公益財団法人 マンション管理センター
 - 一般社団法人 マンションリフォーム推進協議会
 - 一般社団法人 リノベーション協議会

実行委員一覧

※2025年9月（敬称略・順不同）

実行委員長



松村 秀一
神戸芸術工科大学
学長

副委員長



河崎 由美子
積水ハウス株式会社
フェロー

実行委員



武藤 一巳
旭化成ホームズ株式会社
執行役員 サステナビリティ推進、
DE&I推進担当



廣瀬 裕二
鹿島建設株式会社
建築設計本部 専任役員



逢坂 達男
住友林業株式会社
住宅事業本部 技術商品開発部
技師長



入山 朋之
DAIKEN株式会社
情報渉外部 部長



川村 信之
大成建設株式会社
設計本部 専任部長



芦沢 知樹
大和ハウス工業株式会社
経営管理本部 渉外部
次長



水野 吉樹
株式会社竹中工務店
設計本部 専門役員



山田 秀之
東京ガス株式会社
カスタマー&ビジネスソリューションカンパニー
企画部 技術顧問



田口 みやま
TOTO株式会社
渉外部 部長



田中 正雄
一般社団法人日本インテリア協会
JAPANTEX事務局



能浦 勇一郎
ミサワホーム株式会社
広報・渉外部 担当部長



山本 想太郎
山本想太郎設計アトリエ 代表/
一般社団法人HEAD研究会 副理事長



喜多 大悟
株式会社LIXIL
渉外部・常務渉外担当



杉本 敦
YKK AP株式会社
執行役員 渉外部長

共催委員



寺家 克昌
一般社団法人日本建材・住宅設備産業協会
専務理事



佐藤 英明
一般社団法人リビングアメニティ協会
専務理事



平松 幹朗
一般社団法人住宅生産団体連合会
専務理事



筒井 信也
公益社団法人日本建築家協会
専務理事

来場登録者分析

※()内は前回(2024年度)数値。

来場登録者数

月日	天気	建築+インテリアWEEK		ビルメンヒューマンフェア&クリーンEXPO 来場登録者数	同時開催展示会 合計
		Japan Home Show & Building Show / アジア・ファニッシング・フェア 来場登録者数	JAPANTEX 来場登録者数		
11月19日(水)	晴れ	5,323名 (5,818名)	2,984名 (3,060名)	4,602名 (3,904名)	12,909名 (12,782名)
11月20日(木)	晴れ	5,222名 (6,307名)	2,777名 (2,818名)	5,234名 (4,743名)	13,233名 (13,868名)
11月21日(金)	晴れ	5,537名 (5,757名)	2,650名 (2,637名)	5,437名 (4,447名)	13,624名 (12,841名)
総計		16,082名 (17,882名)	8,411名 (8,515名)	15,273名 (13,094名)	39,766名 (39,491名)

※来場登録者数は、展示会場にて来場者として登録された人数。

※ジャパンホームショー&ビルディングショーへの来場登録を行って、実際に同展にご来場頂いた方の数

※()内は前回数値。小数第2位を四捨五入しているため、合計が100%にならない場合があります。

地域別

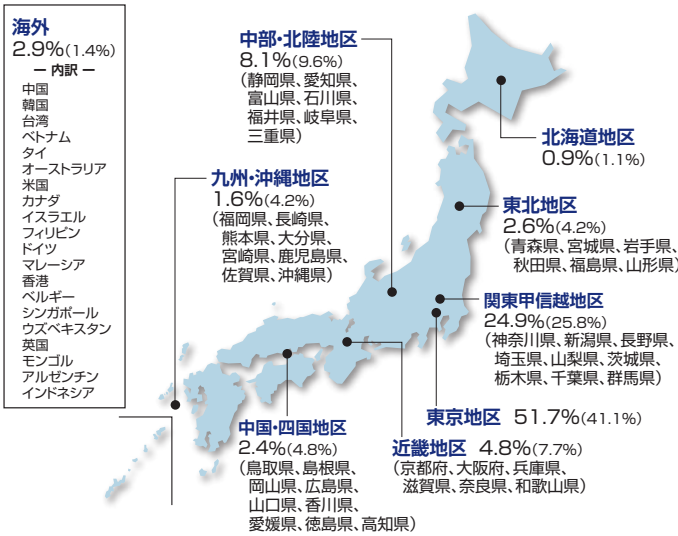

役職別

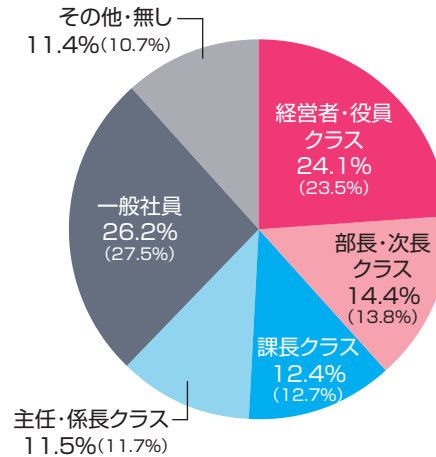

業種別

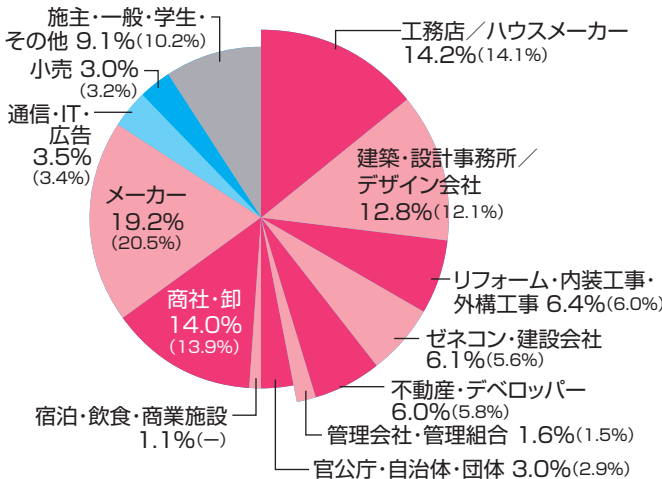

職種別

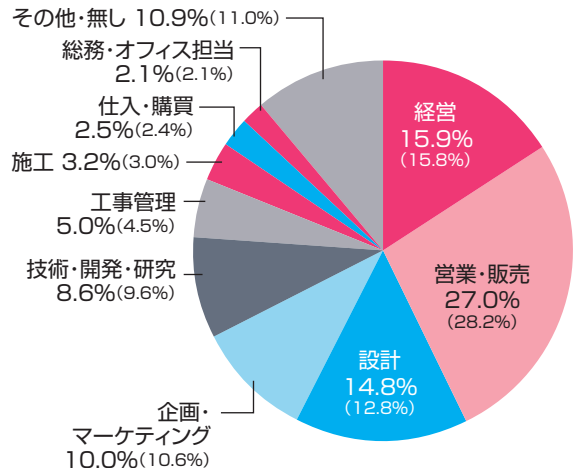

※()内は前回数値。小数第2位を四捨五入しているため、合計が100%にならない場合があります。

Q1 勤務先で機器や商材の購入に関与されていますか？

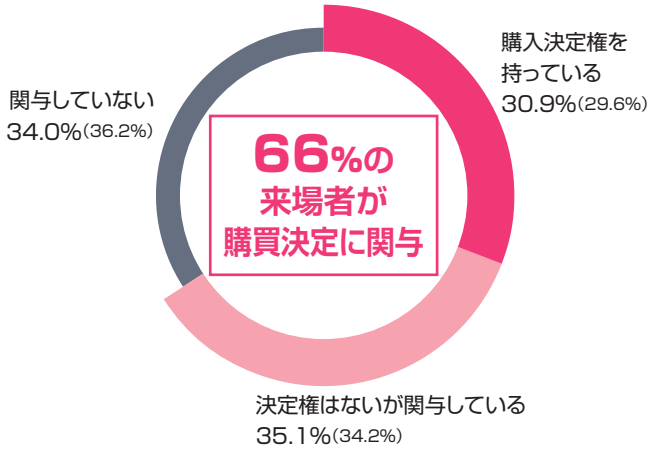

Q2 従業員数

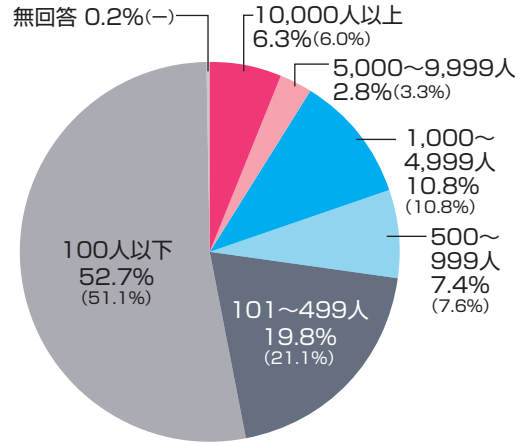

来場のきっかけをお聞かせください ※来事前来場登録アンケートより

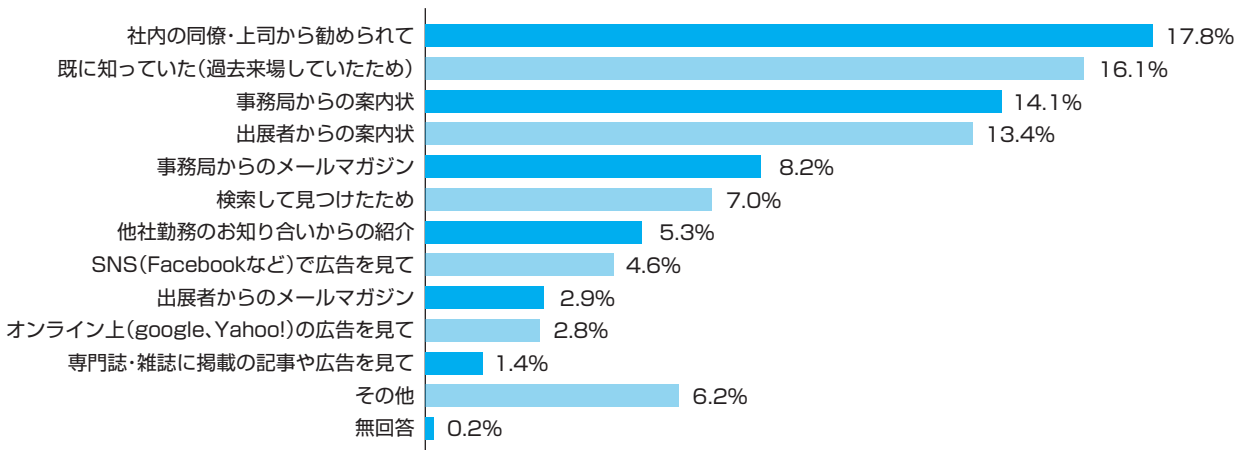

来場者が見たい製品 ※来場者アンケートより

- IoT・スマートホームを見たい
センサ、監視装置、スマートホーム関連設備 など
- 省エネ・環境配慮を見たい
省エネ製品、断熱材(高断熱・高气密、防蟻)、遮熱・吸音材 など
- リサイクル・サステナビリティを見たい
リサイクル製品・技術、アップサイクル製品、サステナブル素材 など
- 意匠建材を見たい
木質建材、コンクリート・外壁塗装材、断熱材、高意匠フィルム、遮音材 など
- 内装材を見たい
デザイン性のある仕上材、フローリング材、壁材、クロス、インテリア素材 など
- 外装関連を見たい
屋根材、外壁リノベーション材料、換気部材 など
- エネルギー関連を見たい
太陽光発電パネル、ペロブスカイト太陽電池、蓄電池、発電装置 など
- リフォーム・リノベーションを見たい
リフォーム・リノベーション関連商材、外壁リノベーション材料、マンション外壁・防水・設備等の修繕 など
- エネルギー関連を見たい
- トイレ・浴室・キッチンを見たい
屋外使用可能なトイレ、災害用トイレ、浴室・洗面・キッチン機器 など
- ロボット・自動化を見たい
建築現場の自動化製品 など
- 新技術・新素材を見たい
AI関連技術、3Dプリンタ、最新建築技術 など
- 家具・インテリアを見たい
照明、インテリア商材 など
- マンション・ビルメンテナンスを見たい
外壁、防水、設備の修繕建材 など
- 不動産・物件管理を見たい
不動産営業ツール、物件管理システム など
- DX・ICT関連を見たい
建築DX、ICT関連技術、BIM関連製品 など
- 災害対策を見たい
防災製品、耐震・免震・制震建材 など
- 特許技術・特徴ある商品を見たい
防火・耐火製品、CLT など
- 福祉・介護商品を見たい
介護関連商品、福祉設備 など
- 海外事例を見たい
アジア以外の海外製品、中国・アジアに関わらない海外事例、欧州系建材、日本製品と比較しての海外事例 など

出展者アンケート集計結果

アンケート実施日: 2025年11月19日(水)・21日(金) 回答数: 251社

Q1 今回の出展目的について(複数回答)

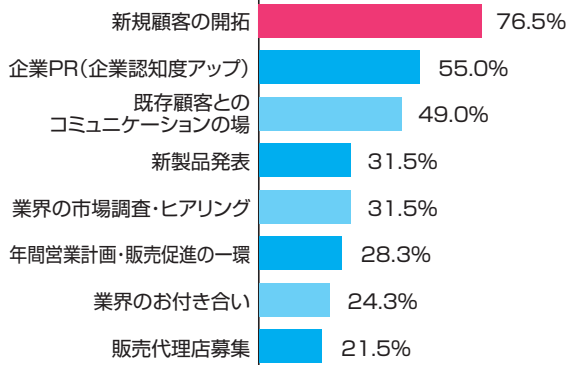

Q2 自社ブースへの来場者層について(複数回答)

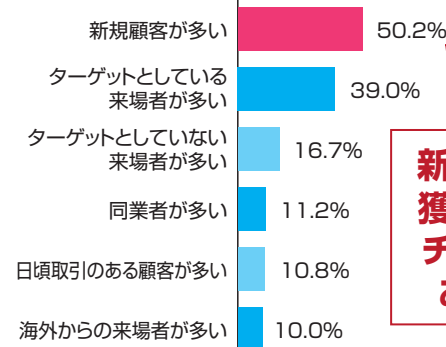

新規顧客を獲得できるチャンスがあります

Q3 今回、本展示会に出展を決定された理由(複数回答)

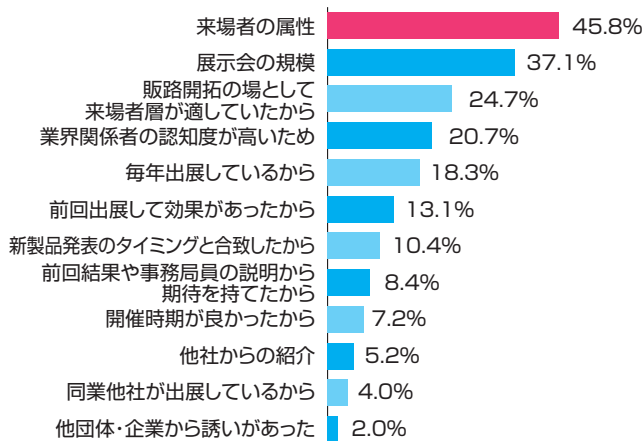

Q4 展示会に出展して満足されましたか?

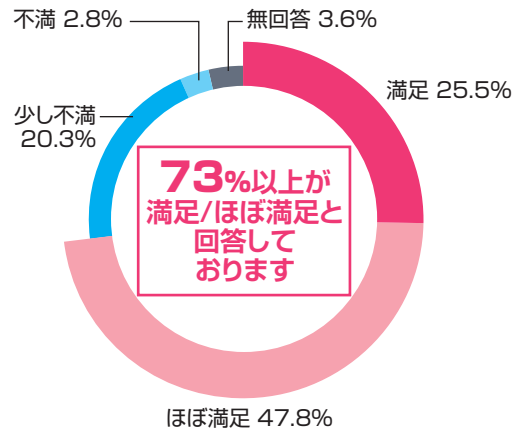

※（ ）内は前回数値。小数第2位を四捨五入しているため、合計が100%にならない場合があります。

Q5 3日間のブース来訪者数

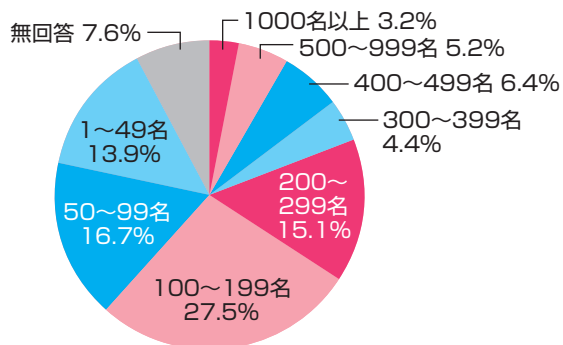

Q6 事前にどのような来場動員活動をされましたか?(複数回答)

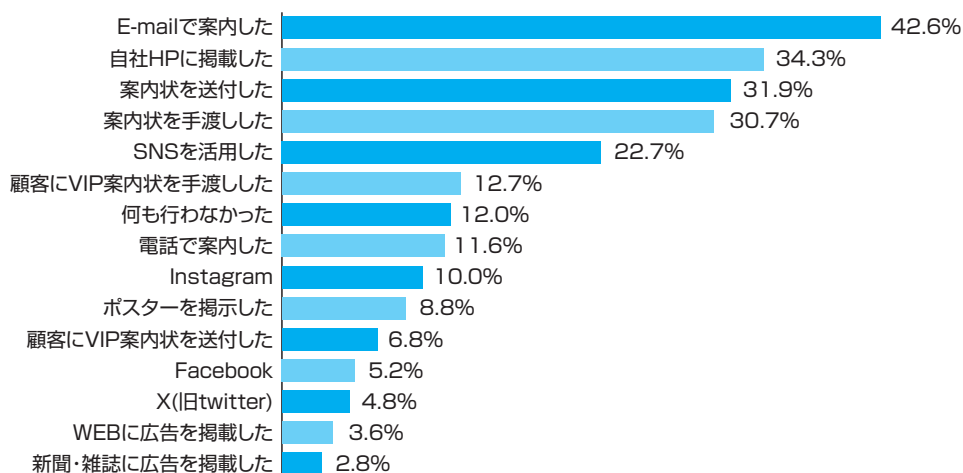

Q7 次回の出展検討状況

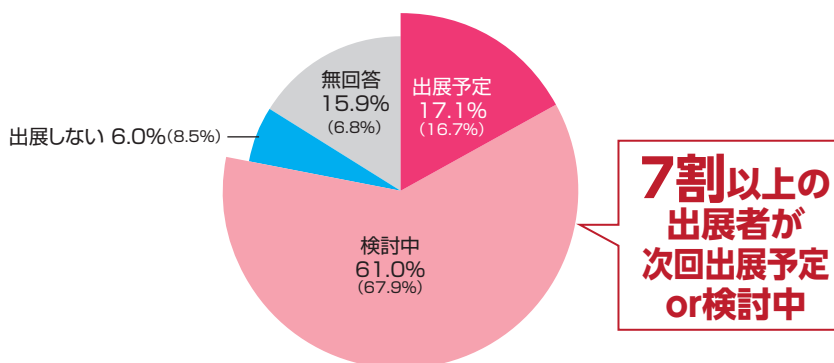

来場者アンケート集計結果

アンケート実施日:2025年11月19日(水)~12月5日(金) 回答数:839名

Q1 今回の展示会はいかがでしたか?

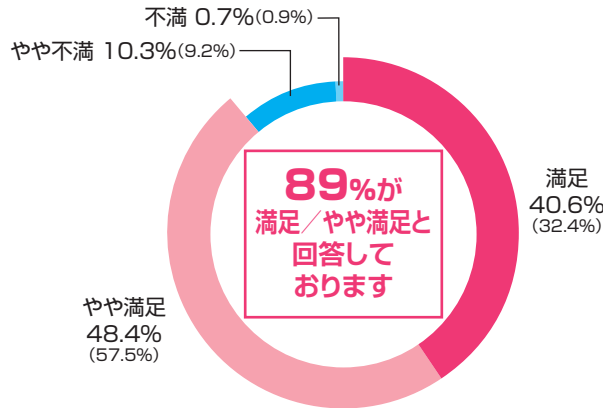

Q2 興味のある製品・技術・サービスは?(複数回答可)

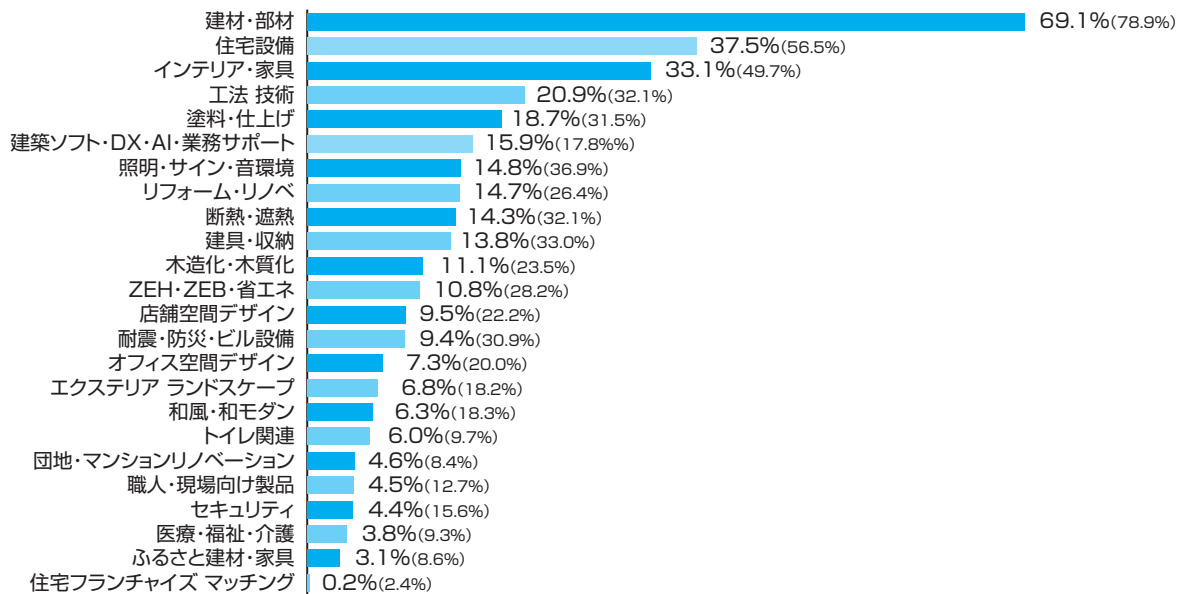

Q3 本展に来場された目的は何ですか?(複数回答)

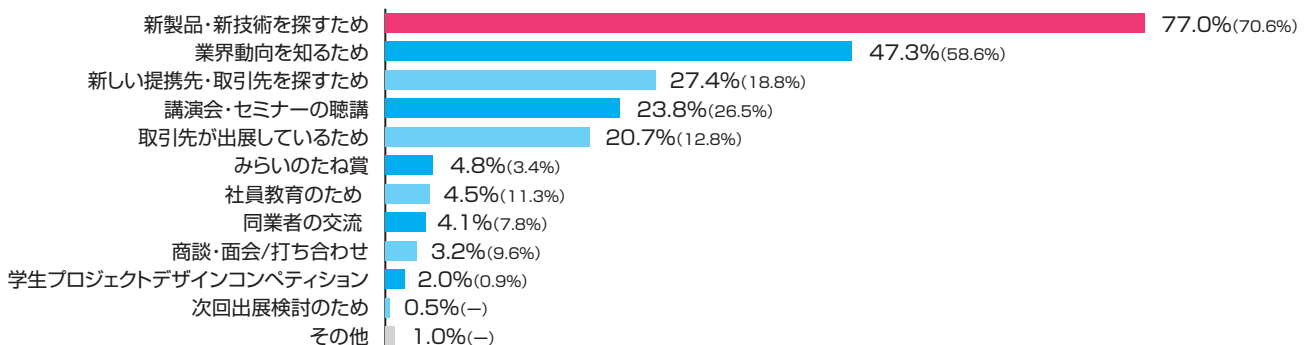

※()内は前回数値。小数第2位を四捨五入しているため、合計が100%にならない場合があります。

Q4 Q1の目的は達成できましたか？

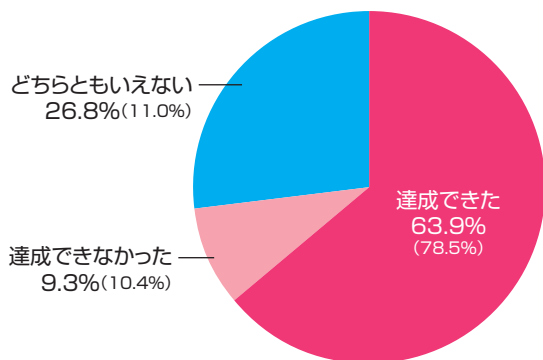

Q5 訪問したブース数

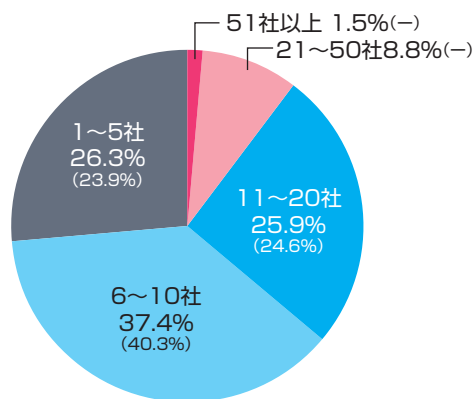

Q6 会期中の滞在時間についてお聞かせください。

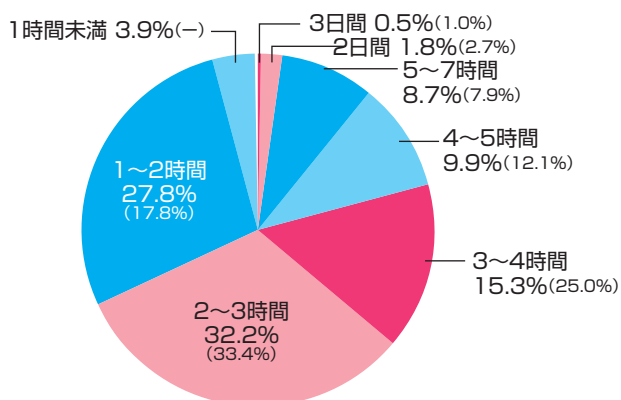

Q7 今までに本展示会に来場されたことはありますか？

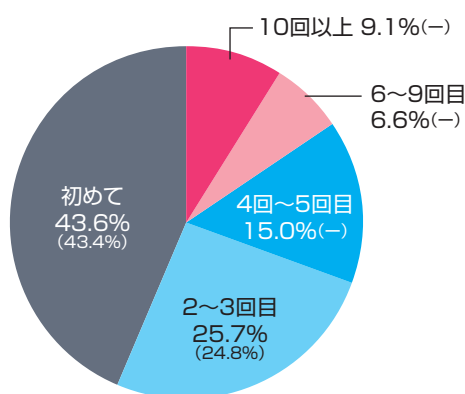

Q8 次回の来場について

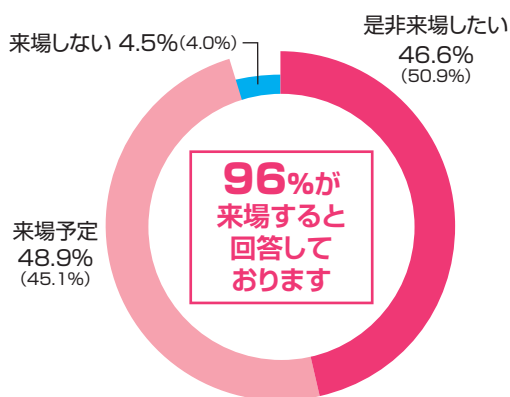

一言で表すとどんな展示会ですか？

- 日本最先端の情報や技術が集まる展示会
- 住宅に関わる多岐にわたる情報が一堂に会している
- 最新のトレンドが集結し、今を知ることができる場
- 住宅・建設だけではなく、業種の垣根を超えた展示会
- 1日で競合各社を比較・検討できる効率的な場
- 新たな技術の発見と、将来のコラボ先の開拓ができる
- みらいのたねの展示が非常におもしろい
- 未知の商材やメーカーと知り合える貴重な機会
- 普段見ることができない建材を直接触り、生の声が聞ける
- 国内中堅企業との新たな接点が得られる貴重な場
- 一歩進んだ技術とデザインに触れられる展示会
- 信頼できるビジネスパートナーと製品の発掘の場
- 会場の活気に誘われ、予定外のエリアまで見たくなる
- 短時間の視察でも十分に収穫が得られる密度の濃さ
- 業界全体のトレンドを網羅的に把握するのに最適
- モノの展示だけでなく、最新動向を学べるアカデミックな場



The 44th **JAPANTEX 2025**
INTERIOR TREND SHOW

第10回 **アジア・ファニシング・フェア**
2025 Asia Furnishing Fair

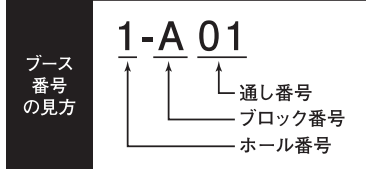
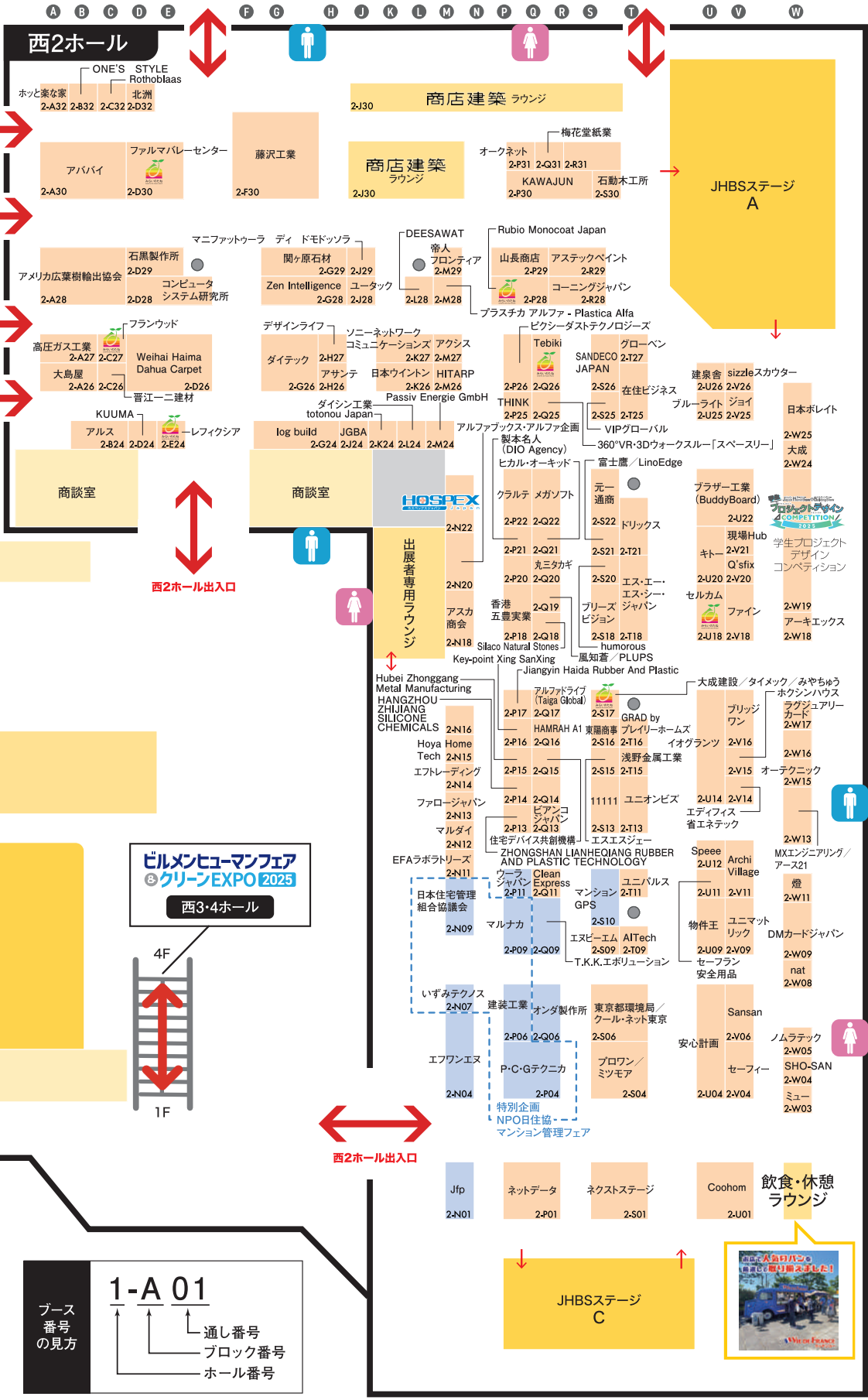

出展者一覧

建材・部材

アイディールブレン	1-P03
アルス	2-B24
石黒製作所	2-D29
インフラテック	1-V21
エービーシー商会	1-G29
エヌ・エス・ビー	1-C24
NJS日本住宅新聞社	1-M10
エムエム工業/BELLISSI/ EBISU TOOL SERVICE	1-Q08
オスモ&エーデル	1-R13
CANADA PAVILION:	
BC Wood/ Andersen Pacific Forst Products (アンデルセン・バシフィック・ フォレスト・プロダクツ)/ Crisp Wood (クリスプ・ウッド)/ Daizen Joinery (ダイゼン・ジョイナリー)/ Glandell Enterprises (グランデル・エンタープライズ)/ Lignum Forest Products (リグナム・フォレスト・プロダクツ)/ Merit Kitchens (メリットキッチン)/	1-T04
Silva Timber Products (シルバ・ティンバー・プロダクツ)/ Teal Jones (ティール・ジョーンズ)/ Terminal Forest Products (ターミナル・フォレスト・プロダクツ)/ West Bay Forest Products (ウェストベイ・フォレスト・プロダクツ)/ Western Forest Products (ウェスタン・フォレスト・プロダクツ)/ 高広木材/チャネルオリジナル/ 村上木材/林友ハウス工業	1-T08
かんざいくま	1-Q27
カントリーベース	1-E29
KUUMA	2-D24
GROOVE	1-V07
ケティン	1-V12
興亜通商/黒龍江省海林欣成木業	1-V17
興亜通商	1-V18
高圧ガス工業	2-A27
コーニングジャパン	2-R28
酒井化学工業	1-R08
堺トレード	1-V26
SHANDONG UNIVERSAL CONFERENCE & EXHIBITION:	
Shanghai Industrial Trading	1-P24-1
JUJYE CHUNYUAN WOODEN	1-P24-2
Rizhao Dongsheng Carpet	1-P24-3
LINYI YUANTAI PACKAGING	1-P24-4
Hubei Shengang Intelligent Technology	1-P24-5
QINGDAO LIANGMU	1-P24-6
ジェイネット	1-F27
Shippio	1-V09
CimentArt Japan	1-G30
XIAMEN INTOP EXHIBITION:	
保定富加隆建材	1-T01
中山力楓安防科技	1-T02
宁波安塔瑞斯科技	1-T03
湖北拓盈新材料	1-T12
青島磐德国际贸易	1-U01
河源新宝丽雅装饰材料	1-U02
吉林赛尔纳商贸	1-U03
临沂长荣木业	1-U04
晋江一二建材	2-C26
集森実業	1-V15
商店建築ラウンジ	2-J30
神栄ホームクリエイト	1-M03
新建ハウジング	1-R28
シンコーHOKURIKU	1-A28
シンジェンタ ジャパン	1-M11

セイキ販売	1-D28
製本名人 (DIO Agency)	2-P21
全榮/DONGWHA INDUSTRIAL	1-D29
全国タイル工業組合:	
アイコットリョウワ/エクシズ/ オザワモザイクワークス/カネキ製陶所/ KYタイル/三協製陶/新興窯業/ 杉浦製陶/セラメッセ/谷口製陶所/ TChic/TNコーポレーション/ 長江陶業/中島窯業/ニッタイ工業/ 日東製陶所/ニッソー/久松製陶/ 丸万商会/山周セラミック/ 立風製陶/LIXIL/アイカ工業/ コニシ/セメダイン/タイルメント/ 美濃焼CTタイル振興会/ 美濃焼クールアイランド振興会/ モザイク工房	1-A26
ダイドー	1-T10
大和ツキ板産業	1-P04
DAMA TRADING	1-M27
CHINA CHAMBER OF COMMERCE OF METALS, MINERALS & CHEMICALS IMPORTERS & EXPORTERS:	
FUSONG JINLONG WOODEN GROUP	1-F24-1
TOPFIX MACHINERY MFG	1-F24-2
Changchun New Sunlight Engineered Wood Manufacturing/ ANHUI INTCO RECYCLING TECHNOLOGY/	1-F24-4
XIAMEN YUNG DE ORNAMENT	1-F24-5
ZHEJIANG JIAXING HERO NEW MATERIAL/	1-F24-6
LIAONING NEARKUDOS GREEN MATERIALS/	1-F24-7
SHANDONG LVSEN WOOD-PLASTIC COMPOSITE	1-F24-8
Suzhou Dongda Wood	1-F24-10
中山冠凱材料	1-C31
都築木材	1-R03
DONGWHA INDUSTRIAL	1-C30
東京ボード工業	1-M09
ナータック・ビルディングサブライ	1-F31
ナイテン工業	1-V19
中山源太郎商店	1-M31
ニチレイマグネット	1-Q04
日本アクア	1-D27
日本化学産業	1-V05
日本建材・住宅設備産業協会	1-V13
日本住宅パネル工業協同組合	1-D31
日本しろあり対策協会	1-T11
日本ボレイト	2-W25
HITARP	2-M26
HOUSE DO	1-V16
ハウゼコ	1-S08
PANECO	1-T20
浜佐デザイン事務所	1-K31
VALUEDSHOW:	
河北佰达铭盛集成房屋	1-R09
杭州威燕进出口	1-T13
浙江国联地板	1-T15
福建鹏翔实业	1-T17
中山冠凱材料	1-T19
庐山市深蓝石业	1-U15
易县福胜文化石厂	1-U16
福州鑫恒进出口	1-U19
フジテック・ジャパン	1-V04
プラスチカ アルファ - Plastica Alfa	2-M28
プレイリーホームズ	1-M17
プロホーム・大台	1-H30
MALAYSIAN TIMBER COUNCIL	1-L27
ミラタツ	1-T24

山長商店	2-P29
ユータック	2-J28
ヨコヅナ	1-L31
吉野石膏グループ (吉野石膏/旭ファイバーガラス/NBL)	1-R04
LANGFANG XINSHAN WOOD	1-V20
ローランド ディー.ジー.	1-B24
Rothoblaas	2-C32
YKK AP	1-R26

住宅設備

旭イノベックス	1-P27
アサンテ	2-H26
MTG	1-A31
大島屋	2-A26
川口技研	1-H28
住宅デバイス共創機構	2-Q15
セイコーステンレス	1-A27
ソニーネットワークコミュニケーションズ	2-K27
Solvvy	1-C27
ダイシン工業	2-L24
totonou Japan	2-K24
日本ウイントン	2-K26
バクマ工業	1-A29
ハタノ製作所	1-U11
Passiv Energie GmbH	2-M24
パナソニック エレベーター	1-Q28
ファイヤーサイド	1-M14
BEIJING ZHISHENG WEISHANG CULTURAL CONSULTANTS:	
ZHONGSHAN LIANHEQIANG RUBBER AND PLASTIC TECHNOLOGY/	2-P13
HANGZHOU ZHIJIANG SILICONE CHEMICALS/	2-P14
Hubei Zhonggang Metal Manufacturing/	2-P15
Key-point Xing SanXing	2-P16
Jiangyin Haida Rubber And Plastic	2-P17
ホット楽な家	2-A32
マーベックス	1-R24
ミズタニバルブ工業	1-P13

耐震・防災・ビル設備

エス・エー・エス・シー・ジャパン	2-T18
------------------	-------

インテリア・家具

アメリカ広葉樹輸出協会	2-A28
石動木工所	2-S30
Weihai Haima Dahua Carpet	2-D26
オークネット	2-P31
KAWAJUN	2-P30
関ヶ原石材	2-G29
DAEJIN DSP	1-P09
帝人フロンティア	2-M29
DEESAWAT	2-L28
梅花堂紙業	2-Q31
マニファクトゥーラ ディ ドモドツラ	2-J29

和風・和モダン

アゼアス/光洋産業	1-M05
淡路瓦工業組合	1-M04
Maki式薪ストーブ(岡崎建設)	1-P06

塗料・仕上げ

アステックペイント	2-R29
建泉舎	2-U26
SANDECOJAPAN	2-S26
THINK	2-P25
Rubio Monocoat Japan	2-P28

工法・技術

ミュー	2-W03
-----	-------

建具・収納

OK-DEPOT	1-V22
清展科技股	1-H27
JIANGSU HIGH HOPE ARSER、 阪和興業	1-V24

エクステリア・ランドスケープ

浅野金属工業	2-T15
アルファドライブ (Taiga Global)	2-Q17
GRAD by プレイリーホームズ	2-T16
Silaco Natural Stones	2-Q18
東陽商事	2-S16
HAMRAH A1	2-Q16
風知蒼/PLUPS	2-Q19
丸三タカギ	2-Q20
ユニオンビズ	2-T13
ユニマトリック	2-V09
レフィクシア	2-E24

照明・サイン・音環境

アクシス	2-M27
11111	2-S13
大成建設/タイメック/みやちゆう	2-S17
富士鷹/LinoEdge	2-S21
ブリーズビジョン	2-S18
香港五豊実業	2-P18
humorous	2-S20

医療・福祉・介護

VIPグローバル	2-S25
ファルマバレーセンター	2-D30

セキュリティ

ノムラテック	2-W05
--------	-------

ZEH・ZEB・省エネ

AI Tech	2-T09
エディフィス省エネテック	2-V14
東京都環境局/クール・ネット東京	2-S06
ホクシンハウス	2-V15

断熱・遮熱

アップルゲートジャパン	1-E31
MXエンジニアリング/アース21	2-W13
東北資材工業	1-A30
北洲	2-D32

住宅フランチャイズ・マッチング

高千穂シラス	1-M28
ファイテン	1-P28

リフォーム・リノベ

EFAラボラトリーズ	2-N11
エスエスジェー	2-S15
エヌビーエム	2-S09
エフトレーディング	2-N14
CleanExpress	2-Q11
Speee	2-U12
ピアンコジャパン	2-Q-13
ファロージャパン	2-N13
Hoya Home Tech	2-N15
マルダイ	2-N12

店舗空間デザイン

アルファブックス・アルファ企画	2-N20
グローベン	2-T27
セルカム	2-U18
ドリックス	2-T21

オフィス空間デザイン

アスカ商会	2-N18
クラルテ	2-P22
ヒカル・オーキッド	2-Q21
ピクシー・ダストテクノロジーズ	2-P26
藤沢工業	2-F30
元一通商	2-S22

木造化・木質化

サンバテック	1-P11
日本リークレス工業	1-P08
木構造システム	1-M13
林野庁ウッド・チェンジ協議会	1-P10

職人・現場向け製品

キトー	2-U20
セーフラン安全用品	2-U11
ユニバルス	2-T11

建築ソフト・DX・業務サポート展

アーキエクス	2-W18
Archi Village	2-V11
アイアンドエフ	1-U10
燈	2-W11
アババイ	2-A30
安心計画	2-U04
アンドパッド	1-P29
イオグランツ	2-U14
オーテックニク	2-W15
Q'sfix	2-V20
Coohom	2-U01
現場Hub	2-V21
コネクトカメラ	1-P31
コンピュータシステム研究所	2-D28
在住ビジネス	2-T25
Sansan	2-V06
360°VR・3Dウォークスルー 「スペーススリー」	2-Q25

JGBA	2-J24
sizzleスカウター	2-V26
ジョイ	2-V25
SHO-SAN	2-W04
セーフィー	2-V04
Zen Intelligence	2-G28
大成	2-W24
タイテック	2-G26
DMカードジャパン	2-W09
デザインライフ	2-H27
Digima (コンベックス)	1-M29
Tebiki	2-Q26
nat	2-W08
ネクストステージ	2-S01
ネットデータ	2-P01
ファイン	2-V18
物件王	2-U09
ブラザー工業 (BuddyBoard)	2-U22
ブリッジワン	2-V16
ブルーライト	2-U25
ブロン/ミツモア	2-S04
メガソフト	2-Q22
ユニットシステムエンジニアリング	1-N31
ラグジュアリーカード	2-W17
log build	2-G24
ONE'S STYLE	2-B32

ふるさと建材・家具見本市

青森県木材協同組合	1-R21
秋田県木材産業協同組合連合会	1-R16
創雪木社by魚沼木材協同組合	1-M19
加茂建具協同組合/加茂木製サッシ組合	1-S21
岐阜県木材協同組合連合会/ 岐阜県東濃松品質管理センター/ 東濃地域木材流通センター/ ライン工業/藤井ハウス産業	1-R17
全国木材組合連合会	1-Q13
泰平アルミ/笹川建築/ 住まい・環境プランニング	1-P19
浜松市	1-P17
HOKKAIDO WOOD 瀬上製材所/ 緑川木材/ハルキ/札幌ベニヤ/ 丸善木材/厚浜木材加工協同組合/ 厚岸木材工業協同組合	1-M21
三重県・三重県木材協同組合連合会	1-Q19
宮崎県木材協同組合連合会	1-M20
モクティ倶楽部	1-P15

団地・マンションリノベーション総合展

いずみテクノス	2-N07
ウーラジャパン	2-P11
エフワンエヌ	2-N04
オンダ製作所	2-Q06
建装工業	2-P06
Jfp	2-N01
T.K.K.エボリューション	2-Q09
日本住宅管理組合協議会	2-N09
P・C・Gテクニカ	2-P04
マルナカ	2-P09
マンションGPS	2-S10

トイレ産業展

インブルーエナジー	1-R01
三協エアテック	1-M02
Safetec	1-S02
日本トイレ協会	1-P02

南展示棟1・2ホール

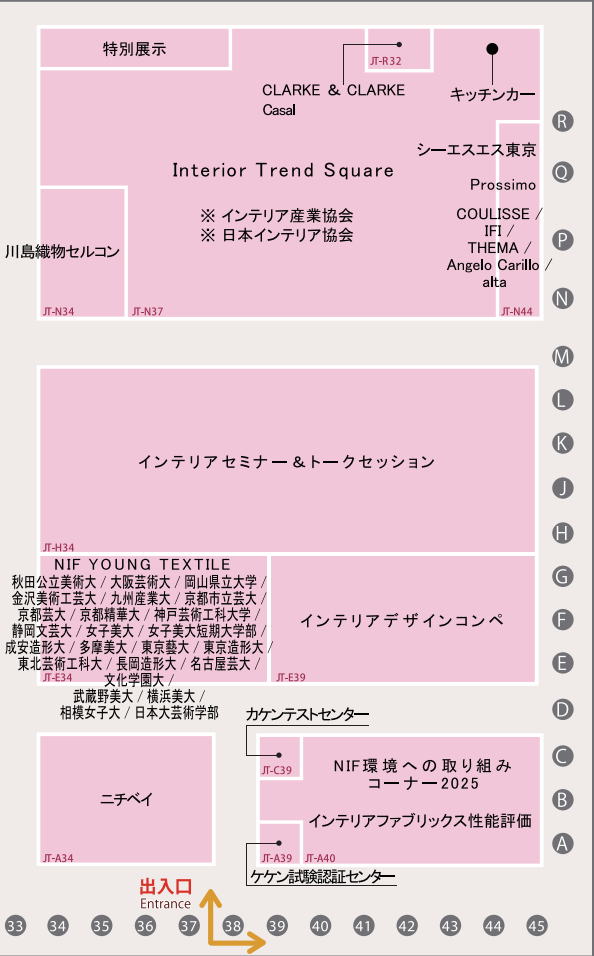

- 山本産業 / YAMAMOTO INDUSTRIAL
- 吉田房織物 / YF carpet
- IICRC JAPAN 日本カーベットクリナーズアカデミー / IICRC JAPAN
- 日本省力機械 / NIHON SHORYOKU
- 比奈紡績 / Hiraku Textile
- 英国羊毛公社 / British Wool
- 日本敷物団地 / Japan Shikimono Danchi
- 日本建設/77事業協同組合連合会(ジェイシブ) / JAPAN CONSTRUCTION INTERIOR JT-E23
- 日本室内装飾事業協同組合 / JAPAN INTERIOR DECORATION(JIDA) JT-G23
- 日本壁装協会 / WALL COVERING ASSOCIATION OF JAPAN JT-E20
- 寧波市美逸家居 JT-G29
- NINGBO LIYANG NEW MATERIAL JT-K16
- パコーカーベッティング / Bakoh Carpeting/Green-Flor JT-K20
- PASAYA (WIS) / PASAYA / WIS JT-M20
- BAMBOOLYO JT-E28
- ビデオ / VIDYA JT-E29
- アサヒ / Asahi
- Fusion Home Fashions International JT-B12
- FUTURA Leathers / FUTURA Leathers JT-H16
- プレミアムウォーター / Premium Water JT-E19、H16
- フロイデンベルグ・スパンウェブ・ジャパン / Freudenberg Spunweb Japan JT-D13
- Prossimo JT-N44
- COULISSE
- IFI
- THEMA
- Angelo Carillo
- alta
- Beijing RealDao International Exhibition JT-E16 ~ JT-G16
- 杭州和歌家居用品 / HANGZHOU HEHE HOME TEXTILES JT-E16
- 山东安琪尔生活科技 / Shandong Angel Home Textile JT-F16
- 桐郷名遠進出口 / Tongxiang Mingyuan Import & Export JT-G16
- 宝和化学 / houwa-kagaku JT-G14
- 前田技研 / MAEDA GIKEN JT-E10
- マザーズ / Motherz JT-K10
- 窓装飾プランナー / 4月10日はインテリアを考える日 JT-L19
- ミマキエンジニアリング / MIMAKI ENGINEERING JT-L10
- 無錫富星地毯 / WUXI FUXING CARPET JT-H29
- メハラリカーペット / Mehrali Carpet / Nara Yamato JT-R05
- 米澤物産 / YONEZAWA BUSSAN JT-E13
- リリカラ / LILYCOLOR JT-K22
- RoomClip JT-C10
- YKK AP / ウィンドー・トリートメント業界活性化プロジェクト / LIBAグループ / JT-E25
- YKK AP / WTP / LIBA GROUP

INTERIOR TREND SHOW JAPANTEX2025 Seminar

■会場/セミナー会場
■定員100名
■入場無料

インテリアトークセッション & セミナープログラムの案内 (JT-H34)
さまざまな分野のトレンドセッターやパネリストが、ここでしか聴けないビジネスのヒントを提供しました。

11月19日(水)

11:00~12:00
HEIMTEXTIL TRENDS 2026/2027 Preview
南村 弾 (NAMURA Dan) ieno textile主宰
善明 剛史 (ZENMYO Takeshi) インテリアビジネスニュース主宰

12:30~13:10 **機能だけじゃない、「今どき“メカモノ”ウィンドウスタイリングの極意」**
~お客様に響く提案力を身に付けよう~
中島 淳子 (NAKAJIMA Atsuko) インテリアスタイリングプロ代表
鈴木 幸生 (SUZUKI Yukio) (有)カーテンハウスシルクみどり店(愛知県)インテリアコーディネーター
迫間 美香 (HASAMA Mika) コンフォート(茨城県)インテリアコーディネーター
町田 ひろ子 (MACHIDA Hiroko) 町田ひろ子アカデミー校長

13:40~14:20 **インテリアコーディネーターの未来戦略 2025 → 2030**
北谷 明日香 (KITATANI Asuka) 拡張するフィールド、多様化する役割-ICの本質に立ち返る
14:50~15:30 **子供の健康とインテリア**
町田 ひろ子 (MACHIDA Hiroko) 世界で活躍できる豊かな感性を育む、子ども園のインテリア

16:00~ **インテリアデザインコンペ表彰式**

11月20日(木)

11:00~11:40 **「心地よさのデザイン—世界のテキスタイルが映し出すウェルビーイングの未来」**
木田 隆子 (KIDA Ryuko) デザインジャーナリスト / エディトリアルディレクター
12:10~12:50 **データで読み解く“幸せを紡ぐ”住まい & インテリアトレンド最前線 2025**
川本 太郎 (KAWAMOTO Taro) 600万人が使う住まい専門SNS「RoomClip」から見える住まい・暮らしのトレンド & 新定番とは

13:20~14:00 **2026年に求められるカラー傾向**
ファッション、インテリア等、ライフスタイル全般の色彩動向をお伝えします。
14:30~15:10 **ファブリックの魅力をつぶやく—空間を彩るプロフェッショナル対談—**
荒井 詩万 (ARAI Shima) CHIC INTERIOR PLANNING 主宰
葉山 泰子 (HAYAMA Hiroko) (株)ワールドサービス COO クリエイティブディレクター
慈道 美奈子 (JIDO Minako) 食空間プロジェクト(株)代表取締役
15:40~16:20 **エシカルなインテリアの実践2025**
エシカルインテリアの実践における、現場と情報発信に関する現状と可能性
富田 恵子 (TOMITA Keiko) IDMエシカルなインテリア研究会 代表 / (公)日本インテリアデザイナー協会(JID)理事
亀田 一幸 (KAMEDA Kazuyuki) IDMエシカルなインテリア研究会 委員 / (株)AIRENS (アイレンス) 代表取締役

11月21日(金)

11:00~11:40 **ウィンドーズパラダイス マドウツカイが紡ぐ魅惑的な窓装飾の世界**
木村 さちこ (KIMURA Sachiko) ダルクデコ(株)取締役
林 準也 (HAYASHI Junya) (有)ジェイ・ファブリック代表取締役
あなたにとって窓とは? デザインに込められたストーリー。

12:10~12:50 **ユーザーの「自分らしい暮らし」を引き出す「バージョン」とは?**
7,000戸超の住まいを手掛ける「リノベる」のデザイナーから見た「住まノゾ」の最前線。
13:20~14:00 **「今や世界標準!広がる!デジタルプリントがつくるインテリアの未来」**
~技術・デザイン・マーケットの視点から考える~
小島 一仁 (KOJIMA Kazuhito) (株)ミカエンジニアリング グローバルマーケティング部IDP担当部長
山本 資和 (YAMABAYASHI Motokazu) (株)サイナー デック 市場開発 室長
石井 智一 (ISHII Tomokazu) リリカラ(株)インテリア事業部マーケティング部長
14:30~15:10 **テキスタイルから考える過去と未来**
大原万博の事例もご紹介しつつ、これからのテキスタイルの方向性を探ります。
大場 麻美 (OBA Asami) (一社)日本テキスタイルデザイン協会(TDA)代表理事 (株)Fab-4-Works 代表取締役

会場図・出展者一覧・セミナー(アジア・ファニシング・フェア)

南3ホール South Hall 3

南4ホール South Hall 4

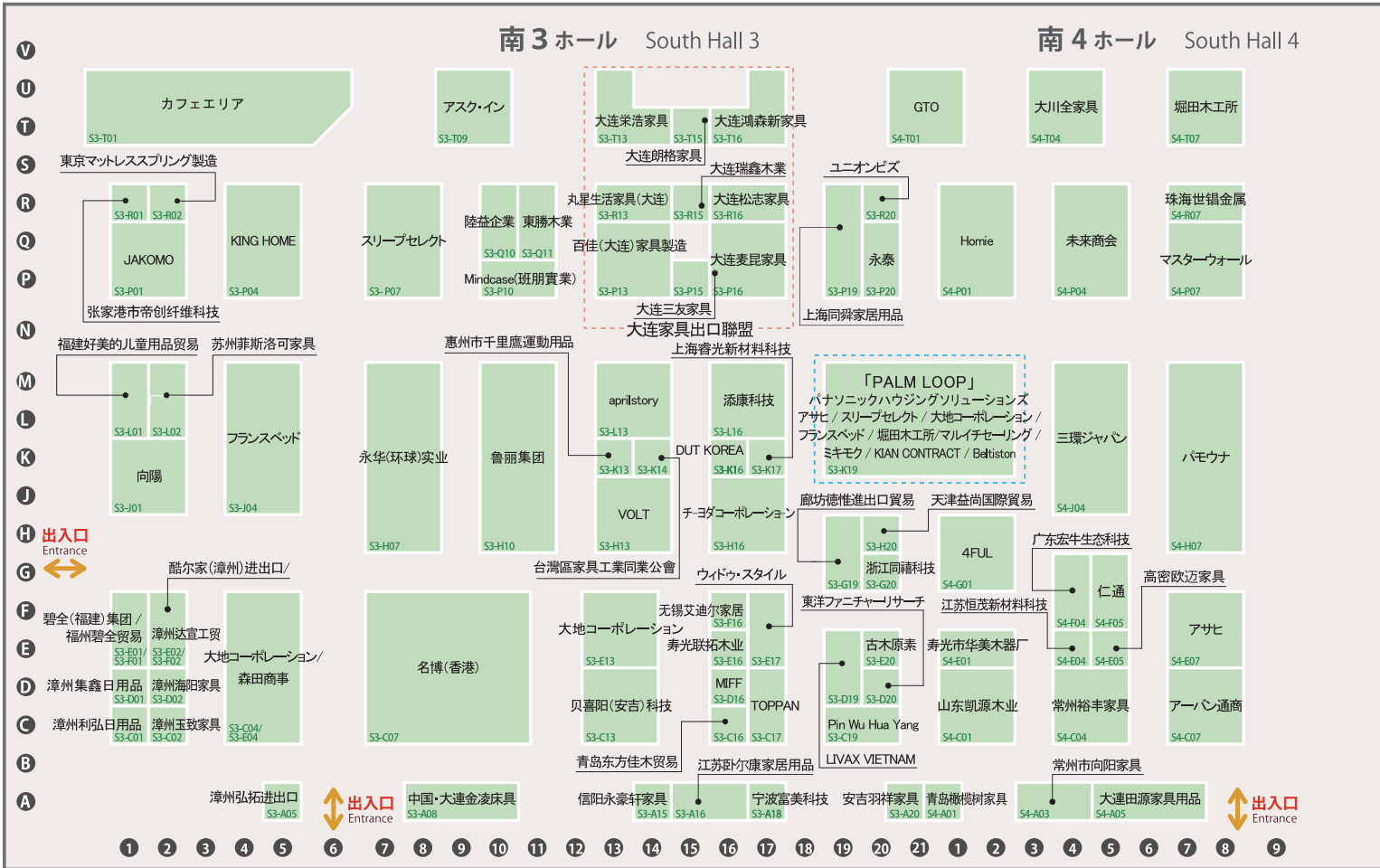

出展社一覧 Exhibitor's list

(50音順 ※海外出展者は英社名の読みとなっております。)
In Japanese Alphabetical order

6つの国と地域から135社出展 135 Exhibitors from 6 Countries and Regions

アーバン通商 / URBAN CORPORATION	S4-C07	スプリングカントリー / Spring Country	S4-M19	PALM LOOP	
アサヒ / ASAHI	S4-E09	スリープセレクト / SLEEP SELECT	S3-P07	アサヒ / ASAHI	S3-K19
アスクイン	S3-T09	大地コーポレーション / Daichi Corporation	S3-C04, S3-E13	スリープセレクト / SLEEP SELECT	S3-K19
雅特家具製造有限公司 / ARTE FURNITURE LIMITED	S4-P13	大連家具出口聯盟 / DALIAN FURNITURE EXPORT ALLIANCE		大地コーポレーション / Daichi Corporation	S3-K19
安吉羽祥家具 / Anji Yuxiang Furniture	S3-A20	大連三友家具 / DALIAN SANYOU FURNITURE	S3-P15	KIAN CONTRACT	S3-K19
恵台實業 / Victradco	S4-L19	大連松志家具 / Dalian Pine Furniture	S3-R16	パナソニックハウジングソリューションズ / Panasonic Housing Solutions	S3-K19
ウッド・スタイル / WeDOSTyle	S3-E17	大連鴻森新家具 / DALIAN HONGSEN NEW FURNITURE	S3-T16	フランスベッド / FRANCEBED	S3-K19
无锡艾迪尔家居 / Wuxi Ideal Furniture	S3-F16	大連麦昆家具 / DALIAN MAGIN FURNITURE	S3-P16	Beliston	S3-K19
永泰 / EITAI	S3-P20	大連朗格家具 / DALIAN LANGGE FURNITURE	S3-T15	堀田木工所 / HOTTA WOOD WORKS	S3-K19
aprilstory	S3-L13	百佳(大連)家具製造 / Paica (Dalian) Furniture	S3-P13	マルイチセーリング / MARUICHI SELLING	S3-K19
大川全家具 / OKAWAZENKAGU	S4-T04	大連瑞鑫木業 / DALIAN RUIXIN WOOD INDUSTRY	S3-R15	ミキモク / MIKIMOKU	S3-K19
上海同舜家居用品 / All Star Houseware	S3-P19	大連栄浩家具 / DALIAN RONG HAO FURNITURE	S3-T13	Mindcase(班朋實業) / Mindcase (BACKBONE GLOBAL COMPANY LIMITED)	S3-P10
高密市欧迈家具 / GAOMI OUMAI FURNITURE	S4-E05	丸星生活家具(大連) / WANSIN FURNITURE (DALIAN)	S3-R13	パモウナ / PAMOUNA	S4-H07
家具新聞 / KAGU SHIMBUN	S4-H14	大連家具出口聯盟 / DALIAN FURNITURE EXPORT ALLIANCE		杭州杭宋进出口 / hangzhou haosoon imp.&exp.	S4-A12
風間 / KAZAMA	S4-H16	大連三友家具 / DALIAN SANYOU FURNITURE	S3-P15	碧全(福建)集团 / BIQUAN (FUJIAN) GROUP	S3-E01
KING HOME	S3-P04	大連松志家具 / Dalian Pine Furniture	S3-R16	Pinghu Huayang Outdoor Goods / Pinghu Huayang Outdoor Goods	S3-C19
广东宏牛生态科技 / Guangdong Hongniu Ecological Technology	S4-F04	大連鴻森新家具 / DALIAN HONGSEN NEW FURNITURE	S3-T16	惠州市千里鷹運動用品 / HUIZHOU HAWK SPORTS	S3-K13
古木原素 / GUMU Element	S3-E20	大連麦昆家具 / DALIAN MAGIN FURNITURE	S3-P16	福建好美的儿童用品貿易 / FUJIAN GOODEA KID PRODUCTS	S3-L01
酷尔家(漳州)进出口有限公司 / COOLBEST(ZHANGZHOU) IMP&EXP CO.,LTD	S3-E02	大連朗格家具 / DALIAN LANGGE FURNITURE	S3-T15	福州碧全貿易 / FUZHOU BIQUAN TRADING	S3-F01
漳州达宣工贸 / Zhangzhou Daxuan Industry and Trade	S3-F02	百佳(大連)家具製造 / Paica (Dalian) Furniture	S3-P13	苏州菲斯洛克家具 / FaceLock Company	S3-L02
向陽 / KOYO	S3-J01	大連瑞鑫木業 / DALIAN RUIXIN WOOD INDUSTRY	S3-R15	4FUL	S4-G01
三環ジャパン / SANKAN JAPAN	S4-J04	大連栄浩家具 / DALIAN RONG HAO FURNITURE	S3-T13	フランスベッド / FRANCEBED	S3-J04
サンコウ / SANKOU	S4-L13	丸星生活家具(大連) / WANSIN FURNITURE (DALIAN)	S3-R13	貝喜爾安吉科技有限公司 / BEIXIER(ANJI) TECHNOLOGY CO.,LTD	S3-C13
张家港市帝創纤维科技 / Zhangji Jiang Dichuang Fiber Technology	S3-R01	大連家具出口聯盟 / DALIAN FURNITURE EXPORT ALLIANCE		PetSalone	
GTO	S4-T01	大連三友家具 / DALIAN SANYOU FURNITURE	S3-P15	アサヒ / ASAHI	S4-S16
浙江同禧科技 / Zhejiang tongxi technology	S3-G20	大連松志家具 / Dalian Pine Furniture	S3-R16	大川リビング木工社 / okawa-living	S4-S16
JAKOMO	S3-P01	大連鴻森新家具 / DALIAN HONGSEN NEW FURNITURE	S3-T16	Katte	S4-S16
江苏颐尔康家居用品有限公司 / JIANGSU WELLCARE HOUSEHOLD ARTICLES	S3-A16	大連麦昆家具 / DALIAN MAGIN FURNITURE	S3-P16	サンゲツ / Sangeetsu	S4-S16
江苏恒茂新材料科技 / Jiangsu Hengmao New Materials Technology	S4-E04	大連朗格家具 / DALIAN LANGGE FURNITURE	S3-T15	Xinhe Furniture Industries	S4-S16
山东凯源木业 / Shandong Kaiyuan Wood Industry	S4-C01	百佳(大連)家具製造 / Paica (Dalian) Furniture	S3-P13	平インテリア産業 / TAIRA INTERIOR INDUTTRY	S4-S16
山东科森木业 / Shandong Kelin Wood	S4-A10	大連瑞鑫木業 / DALIAN RUIXIN WOOD INDUSTRY	S3-R15	動物と暮らす住研研究所 / Living with pets LAB	S4-S21
山东雅尚名品家居 / Shandong yashangmingpin household	S4-C10	大連栄浩家具 / DALIAN RONG HAO FURNITURE	S3-T13	東リ / TOLi	S4-S16
上海睿光新材料科技 / Shanghai Brisafe Technology	S3-K17	丸星生活家具(大連) / WANSIN FURNITURE (DALIAN)	S3-R13	(株)トランプ LOUVREDO事業部 / Trump LOUVREDO	S4-Q16
珠海世錫金属有限公司 / Zhuhai Shichang Metals Ltd.	S4-R07	大連家具出口聯盟 / DALIAN FURNITURE EXPORT ALLIANCE		ナガノインテリア工業 / NAGANO INTERIOR INDUSTRY	S4-V21
寿光联拓木业 / SHOUGUANG LIANTUO WOOD	S3-E16	大連三友家具 / DALIAN SANYOU FURNITURE	S3-P15	ネコシア / NECOCIA	S4-Q19
寿光市宜家木业 / SHOUGUANG YIJIA WOOD	S4-H13	大連松志家具 / Dalian Pine Furniture	S3-R16	アプレ / People	S4-S16
寿光市华美木器厂 / SHOUGUANG HUAMEI WOODWARE FACTORY	S4-E01	百佳(大連)家具製造 / Paica (Dalian) Furniture	S3-P13	フランスベッド / FrancePet	S4-N19
株式会社仁通 / RENTONG CORPORATION	S4-F05	大連瑞鑫木業 / DALIAN RUIXIN WOOD INDUSTRY	S3-R15	Pet-RV	S4-S16
信阳永豪軒家具 / XINYANG YONGHAOXUAN FURNITURE	S3-A15	大連栄浩家具 / DALIAN RONG HAO FURNITURE	S3-T13		

南展示棟3・4ホール

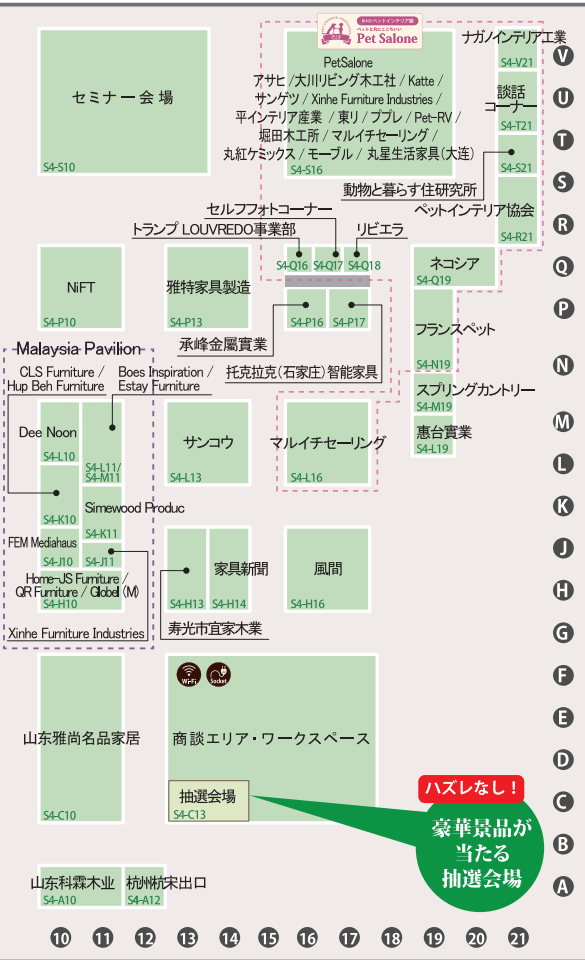

(国内企業・団体：53社 海外企業・団体：82社)
Domestic 53 Overseas 82

ペットインテリア協会 / Pet Interior Association	S4-R21
PetSalone	S4-S16
堀田木工所 / HOTTA WOOD WORKS	S4-S16
マルイチセーリング / MARUICHI SELLING	S4-L16, S4-S16
丸紅ケミックス / Marubeni Chemix	S4-S16
モーブル / Meuble	S4-S16
リビエラ / RIVIERA	S4-Q18
丸星生活家具(大連) / WANSIN FURNITURE (DALIAN)	S4-S16
Homie	S4-P01
堀田木工所 / HOTTA WOOD WORKS	S4-T07
VOLT	S3-H13
マスターウォール / Masterwal	S4-P07
マレーシアパビリオン / Malaysia Pavilion	
Estay Furniture Sdn Bhd	S4-M11
FEM Mediahaus Sdn Bhd	S4-J10
QR 家具有限公司 / QR Furniture Sdn Bhd	S4-H10
Globel (M) Sdn Bhd	S4-H10
森木产品有限公司 / Simewood Product Sdn Bhd	S4-K11
CLS Furniture Sdn Bhd	S4-K10
Xinhe Furniture Industries Sdn Bhd	S4-J11
亿润企业有限公司 / Dee Noon Corporation Sdn Bhd	S4-L10
Hup Beh Furniture Sdn Bhd	S4-K10
博世灵感家具有限公司 / Boes Inspiration Sdn Bhd	S4-L11
爵士家具有限公司 / Home-JS Furniture Sdn Bhd	S4-H10
MIFF	S3-D16
未来商会 / MIRAISHOKAI	S4-P04
名博(香港)投資有限公司 / MINGBO (HK) INVESTMENT CO., LIMITED	S3-C07
森田商事 / MORITA SHOJI	S3-E04
ユニオンビズ / unionbiz	S3-R20
永华(环球)实业 / YONGHUA (GLOBAL) INDUSTRIAL	S3-H07
廊坊德性進出口貿易 / LANGFANG DECOWELL IMPORT AND EXPORT TRADING	S3-G19
LIVAX VIETNAM	S3-D19
魯麗集團 / LULI GROUP	S3-H10
陸益企業 / Royce Enterprise	S3-Q10

Seminar セミナー

各界有名専門家によるセミナー開催!

Seminars by professional speakers from various Industries!

家具インテリア業界やペットインテリア関連で活躍されているビジネスパーソンや大学教授、獣医師などの専門家が登壇!

セミナー会場: 南4ホール ブースナンバー: S4-S10 Seminar Venue: South 4 Hall Booth No. S4-S10

11月19日(水) 11:00 ~ November, 19 (Wed) 11:00-



平井 潤子 氏
Ms. Junko Hirai
NPO 法人 ANICE (アナイス) 理事長
/(公社) 東京都獣医師会 顧問 / (公社) 日本獣医師会 危機管理室 統括補佐

Pet Salone テーマ
「ペットの専門家が語る、ペットと安心して暮らすためのヒント」
ペットの災害対策
～プロだからこそできる飼い主様へのご提案～

11月19日(水) 13:30 ~ November, 19 (Wed) 13:30-



坂崎 清歌 氏
Ms. Kiyoka Sakazaki
Happy Cat 代表 / JSFM (ねこ医学会) 実行委員 / CATvocate 家庭動物共生教育支援フォーラム 理事



佐藤 藍子 氏 Ms. Aiko Sato
獣医師 / 獣医学博士 / ベーリンガー・インゲルハイム・アニマルヘルスジャパン(株) マーケティング&テクニカルサービス部所属 / JSFM (ねこ医学会) 実行委員 / CATvocate 認定獣医師

Pet Salone テーマ「ペットの専門家が語る、ペットと安心して暮らすためのヒント」
猫さんと楽しむ「もしも」の備え ～通院・防災・日常をつなぐおでかけのすすめ～

11月19日(水) 15:00 ~ November, 19 (Wed) 15:00-



藤野 宇一郎 氏
Mr. Uichiro Hujino
働くらんぼう 代表取締役社長 / Pet-RV 代表取締役社長 / イヌリンピック実行委員会委員長 / (一社) 日本カーツリズム推進協会 会長

Pet Salone テーマ
「ペットの専門家が語る、ペットと安心して暮らすためのヒント」
ペットツーリズムとペット防災
～愛犬との旅が、災害に強くなる、普段の生活と旅と防災のバリアフリー化～

11月20日(木) 11:00 ~ November, 20 (Thu) 11:00-



横井 健 氏
Mr. Takeshi Yokoi
東海大学 建築都市学部建築学科 教授・博士(工学)・日本床施工技術研究協議会 副会長 / (一社) ペットインテリア協会 アドバイザー

Pet Salone テーマ
「ペットの専門家が語る、ペットと安心して暮らすためのヒント」
いぬ/ねこのきーもち!?
～ペット建材の性能測定のコツ～

11月20日(木) 13:30 ~ November, 20 (Thu) 13:30-



堀井 隆行 氏
Mr. Takayuki Horii
ヤマザキ動物看護大学 動物看護学部 動物人間関係学科 講師・愛玩動物看護師 / (一社) ペットインテリア協会 アドバイザー

Pet Salone テーマ
「ペットの専門家が語る、ペットと安心して暮らすためのヒント」
ペット向けインテリアの動物行動学的評価
～犬猫にヒヤリングするコツ～

11月20日(木) 15:00 ~ November, 20 (Thu) 15:00-



橋爪 裕和 氏
Mr. Hirokazu Hashizume
タンスのゲン株式会社 代表取締役

EC や SNS で変わる商品開発
～タンスのゲンの MD 戦略

11月21日(金) 11:00 ~ November, 21 (Fri) 11:00-



ラストマイル DX と顧客満足のメカニズム——配送体験がブランド価値を高める条件

丁明 氏
Mr. Ding Ming
敬愛大学 情報マネジメント学部 准教授 / (一社) アジア家具フォーラム アドバイザー

11月21日(金) 13:30 ~ November, 21 (Fri) 13:30-



中小家具メーカーの戦略的アプローチ
～競争力を多角的戦略から考える

足立 真治 氏
Mr. Shinji Adachi
(一社) アジア家具フォーラム アドバイザー / 元 パナソニック ハウジングソリューションズ株式会社 常務執行役員 外廻りシステム事業部 事業部長

11月21日(金) 15:00 ~ November, 21 (Fri) 15:00-



インテリアデザインの潮流とその背景

見月 伸一 氏
Mr. Shinichi Mitsuki
三井デザインテック株式会社 フェロー エグゼクティブクリエイティブディレクター

Special Expo 企画展

第8回 ペットインテリア展



ペットと共にこころい Pet Salone

企画・監修: 一般社団法人 ペットインテリア協会 planned and supervised by Pet Interior Association

企画展エリア: 南4ホール

人にもペットにも快適なおしゃれなデザインと便利なペット対応機能商品をご体感いただきました。

「動物と暮らす住研研究所」相談コーナー

ブースナンバー: S4-S21

家庭動物住環境研究家の金巻と子先生に、ペットとの暮らしに関する相談を直接していただきました。

セミナー講師との談話コーナー

ブースナンバー: S4-T21

セミナーで登壇する講師の先生と気軽にお話しできる特別な機会でした。

セルフフォトコーナー

ブースナンバー: S4-Q17

おしゃれなペットソファと一緒に写真が撮れました。

講演会プログラム 著名な建築デザイナーや学識者による講演を

(法人格・敬称略)

19日 水

JHBS ステージ A

10:20 ▶ 11:10

マーケットデータ&カスタマー調査から
みる住宅領域の今

リクルート
SUUMO副編集長/
SUUMOリサーチセンター研究員
福澤 佳恵



トレンド

11:40 ▶ 12:30

AIと建築デザイン

東京大学
工学系研究科建築学専攻 特任教授
池田 靖史



AI

13:00 ▶ 13:50

ヨーロッパ・カナダにおける
中大規模木質建築の現状

首都大学東京
名誉教授
深尾 精一



木質建築

14:20 ▶ 15:10

生成AIと建築

日建設計
チーフデザインオフィサー
山梨 知彦



AI

15:40 ▶ 16:30

新しい自然環境をめざして

長谷川逸子・建築計画工房
代表取締役
長谷川 逸子



JHBS ステージ B

10:20 ▶ 11:10

公共的木造架構について

SALHAUS
共同代表
東京大学大学院工学系研究科 准教
安原 幹



11:40 ▶ 12:30

-200年の歴史を未来へつなぐ-
重伝建のまちづくり・改修プロジェクト

竹中工務店
まちづくり戦略室
高浜 洋平

竹中工務店 東京本店
設計部
インテリアG
長谷川 裕馬



13:00 ▶ 13:50

日本の伝統的建築の課題
-1300年続く命-

鳥羽瀬社寺建築
代表取締役 会長
鳥羽瀬 公二



伝統的建築

14:20 ▶ 15:10

『建築夜話』特別編
ON THE EDGEな人々の
"夕方"の企み談義

【ゲスト】
建築家(NOIZ)
東京大学 生産技術研究所
特任教授
豊田 啓介



HAGISO
代表取締役
宮崎 晃吉



グランドレベル
代表取締役社長
田中 元子



グランドレベル
クリエイティブディレクター
大西 正紀



JHBS ステージ C

10:30 ▶ 11:30

排水管更生工事の
マンション導入事例<その1>
P・C・Gテクニカ 代表取締役社長 藤井 要
埋設された古い排水管を甦らせる
~リノベライナー工法~
いずみテクノス 取締役 営業部長 高橋 賢一

協力 NPO日本住宅管理組合協議会

11:45 ▶ 12:15

区分所有にかかるお金を知ろう。
管理組合の資産管理について

マンションGPS **NPO法人マンションGPS**

出展者セミナー

12:30 ▶ 13:00

タイルは剥がさず直す時代へ..
外壁補修にイノベーションを

Jfp

出展者セミナー



13:15 ▶ 13:45

今どき工務店のSNS逆転集客セミナー

アババイ

出展者セミナー



14:00 ▶ 14:30

心ワクワク、磁石で楽しむ生活提案!!

ニチレイマグネット

出展者セミナー



14:45 ▶ 15:15

吸音フェルトで叶える快適な音空間デザイン

ドリックス

出展者セミナー



15:30 ▶ 16:00

インテリア用品の防災活用について
~まるごと防災の取組~

帝人フロンティア

出展者セミナー



16:15 ▶ 16:45

次世代配管カメラVIS700シリーズの紹介

ウーラジャパン

出展者セミナー



多数開催しました。

3日間合計
聴講者数 3,598名

(法人格・敬称略)

20日

JHBS ステージ A

10:20 ▶ 11:50

建物の価値をまちの価値に変えて行く。
リノベーションと持続可能なまちづくり

ブルースタジオ
建築家・クリエイティブディレクター
武蔵野美術大学建築学科 客員教授
大島 芳彦



リノベーション

13:00 ▶ 13:50

経済産業省における
住宅関連施策の動向

経済産業省

14:20 ▶ 15:10

スペキュラティブ・デザイン/
フードコンクリートを用いた
茶室ベネチ庵・アラビ庵

三菱地所設計



15:40 ▶ 16:30

非住宅建築物の木造化に向けた取組

林野庁
林政部木材利用課
課長 難波 良多

日建設計
設計監理部門設計グループ
ディレクター 兼
設計技術部門テックデザイングループ
Nikken Wood Lab
ディレクター
大庭 拓也



三菱地所
関連事業推進部 木造木質化事業推進室 統括 瀬川 真理子

木造化

JHBS ステージ B

10:20 ▶ 11:10

学生プロジェクト
デザインコンペティション
2025開催記念
建築学生プレゼンと
審査員×学生クロストーク



勝亦丸山建築計画
代表
勝亦 優祐



一級建築士事務所
YY architects
主宰
庵原 義隆



千葉工業大学 教授
テレデザイン 代表
田島 則行



山本想太郎設計アトリエ
代表
HEAD研究会 副理事長
山本 想太郎



学生視点 どなたでも参加可 若手の発想のヒント

11:40 ▶ 12:30

2050年に向けた
日本の住まい
まちづくりの方向性

東京大学
大学院工学系研究科 建築学専攻 教授
大月 敏雄



協力 住宅生産団体連合会

13:00 ▶ 13:50

いま工務店が行うべき、展示場を活用した多角化経営

アウトリジェンス
代表取締役
沖 美恵子



ワールドハウジングクラブ
取締役
東 克紀



工務店必見

15:05 ▶ 15:55

みらいのたね賞
2025開催記念
選考員スペシャルトーク



ブルースタジオ
建築家・
クリエイティブディレクター
武蔵野美術大学建築学科
客員教授
大島 芳彦



芝浦工業大学
建築学部建築学科 教授
山代 悟



山本想太郎設計アトリエ
代表
HEAD研究会 副理事長
山本 想太郎



トレンドを学べる どなたでも参加可

JHBS ステージ C

10:30 ▶ 11:30

後悔しない!マンション大規模修繕工事
「成功の3つのポイント」

建築工業 MR業務推進部長 吉田 秀樹

排水管更生工事・マルライナー工法
マルナカ 取締役 営業部部长 矢田 大樹

協力 NPO日本住宅管理組合協議会

11:45 ▶ 12:45

リフォーム現場で起こる諸問題の解決法
～断熱リフォームに潜む落とし穴と、
工務店が知っておくべき対処ノウハウ～

リボーン 取締役G.M
塩原 真貴



リフォーム 協賛 硝子繊維協会

13:15 ▶ 13:45

相続コンサルタント
フランチャイズ事業説明会

デザインライフ

出展者セミナー



14:00 ▶ 14:30

断熱性向上と軽量化を実現する
断熱窓用トリプルガラスの開発

コーニングジャパン

出展者セミナー



14:45 ▶ 15:45

そこにあるもの

伊藤博之建築設計事務所
伊藤 博之



16:15 ▶ 16:45

【LRTK】スマホ1台で
測量・3D点群スキャン・AR投影

レフィクシア

出展者セミナー



講演会プログラム

(法人格・敬称略)

21日

JHBS ステージ A

10:20 ▶ 11:10

住宅・建築物分野の 脱炭素化政策の動向

国土交通省
住宅局 参事官(建築企画担当)付
課長補佐
平山 鉄也



11:40 ▶ 12:30

自然を生かした 建築の作り方

藤森 照信



13:00 ▶ 13:50

ここまで来た！ 3Dプリンターハウス先駆け2社による 『異なる事業戦略』を公開トークセッション！

【司会】
日本優良ビルダー普及協会
代表理事 田島 亮



百年住宅
代表取締役社長
中嶋 雄



Lib Work
代表取締役社長
瀬口 カ



事業戦略

14:30 ▶ 16:30 第9回 日本エコハウス大賞

第9回日本エコハウス大賞シンポジウム テーマ 「心を豊かにするエコハウスのつくり方・暮らし方」 グランプリ受賞者の講演と、審査員によるパネル ディスカッションを行いました。

建築家
伊礼 智



東京大学
大学院
准教授
前 真之



建築家
三澤 文子



M's構造設計
代表
佐藤 実



夢・建築工房
代表
岸野 浩太



建築知識
ビルダーズ
編集長
木藤 阿由子



JHBS ステージ B

10:20 ▶ 11:10

工芸建材がつくる、“触覚”のある住まい ～中川政七商店と堀田カーベットの合併会社による新たな挑戦～

Tactile Material/
堀田カーベット
代表取締役社長
堀田 将矢



11:40 ▶ 12:30

身体と世界を繋ぐ創造

建築家
ALTEMY 代表取締役
津川 恵理



13:00 ▶ 13:50

これからの住まい ～情緒と性能、安定と揺らぎ～

Supported by 新築ハウジング

【進行】
新建新聞社
代表取締役社長
三浦 祐成



堀部安嗣建築設計事務所
代表
堀部 安嗣



もろくす
建築社
代表取締役
佐藤 欣裕



設計デザイナーによる リレープレゼン

Supported by alpha

【ゲスト】
一級建築士、
現役現場監督芸人
えぐる



【司会】
日本空間デザイナー
支援機構 (SSOJ)
広報マネージャー
金川 あかね



<第1部>住宅系 14:20 ▶ 15:15

山路哲生建築設計事務所
代表
山路 哲生



中倉康介建築設計事務所
代表
中倉 康介



moca design office
代表
岡本 大



<第2部>商業施設系 15:35 ▶ 16:30

デコラボ
代表
佐々木 智美



ザ・デザイン
代表
座間 望



FIG(=フィグ)
代表
長谷川 裕也



設計デザイナー事例紹介 第1部、第2部の各回終了後には、登壇者との名刺交換会を行いました。

JHBS ステージ C

10:30 ▶ 11:30

排水管更生工事の マンション導入事例<その2>

P・C・Gテクニカ 代表取締役社長 藤井 要

マンションの居住価値向上のための 自立管理とビジョンの策定

NPO日本住宅管理組合協議会 副会長 上地 光男

協力 NPO日本住宅管理組合協議会

11:45 ▶ 12:45

省エネ基準義務化がスタート!! 断熱リフォームで知って おきたいこと

日本建材・住宅設備産業協会
断熱材普及部会 松田 未紘



協力 日本建材・住宅設備産業協会

13:15 ▶ 13:45

wallstat活用で差別化! 耐震性能の見える化と建替え保証

在住ビジネス

出展者セミナー



14:00 ▶ 14:30

マンションは法律問題のつぼ

香川総合法律事務所 代表弁護士
香川 希理



14:45 ▶ 15:45

ビルダーと居住者の良好な関係構築、 居住者の行動変容を促す「自分で点検」 によるビジネスのヒント

リビングアメニティ協会 (ALIA)
住宅部品点検推進部会 部会長
近藤 秀介



協力 リビングアメニティ協会 (ALIA)

16:15 ▶ 16:45

基幹業務とeasyHousingの連携で 実現する建設DX

ユニットシステムエンジニアリング

株式会社 ユニット システム エンジニアリング

出展者セミナー

工務店経営会議

[主催]



(法人格・敬称略)

11月18日(水)	11月19日(木)	11月20日(金)
<p>10:50 ▶ 12:20</p> <p>【議事1】大相統時代に備える工務店戦略 ～“できるのか”の不安を解消し、 新市場を切り拓くには～</p> <p>デザインライフ 代表取締役 杉村 洋介</p> 	<p>10:50 ▶ 12:20</p> <p>【議事4】[SO]上質な日本のすまい4]発刊記念セミナー 「地域の工務店がつくる上質な住まいとは」</p> <p>扇建築工房 代表取締役 佐藤 友也</p> <p>北村建築工房 取締役 浅見 英輝</p> <p>大幸総合建設 住宅事業部 部長 西田 宏則</p>   	<p>10:50 ▶ 12:20</p> <p>【議事7】未来を切り拓く姿勢が持続を生む 工務店の【新築再興】</p> <p>グンドリワーク 代表取締役 加賀爪 宏介</p> <p>Gハウス 代表取締役社長 趙 晃啓</p>  
<p>13:00 ▶ 14:30</p> <p>【議事2】選ばれる家・選ばれる会社をつくる — 脱炭素時代の工務店戦略</p> <p>エコワークス 代表取締役社長 小山 貴史</p> <p>LIXIL LIXIL HOUSING TECHNOLOGY サッシ・ドア事業部 柳通 一晴</p>  	<p>13:00 ▶ 14:30</p> <p>【議事5】顧客価値を高めブランドをつくる 「アフターマーケティング」の勘所</p> <p>シンケン 代表取締役 迫 英徳</p> <p>桜デザイン 代表取締役 斉藤 努</p> <p>アイジー コンサルティング 専務取締役 井上 元太</p>   	<p>13:00 ▶ 14:30</p> <p>【議事8】地域に潜む あたらしい工務店の仕事</p> <p>安成工務店 専務取締役 経営企画本部長 中村 圭</p> <p>相羽建設 代表取締役 相羽 健太郎</p> <p>家印 代表取締役 坂東 秀昭</p>   
<p>15:10 ▶ 16:40</p> <p>【議事3】若手が考える 工務店の行く末</p> <p>藤城建設 代表取締役社長 川内 玄太</p> <p>小林建設 専務取締役 小林 伸之輔</p> <p>野澤工務店 代表取締役 野澤 万里</p> <p>きよかわ 代表取締役 清川 創史</p>    	<p>15:10 ▶ 16:40</p> <p>【議事6】高性能住宅×防災 について考える</p> <p>東北芸術工科大学 教授、 エネルギーまちづくり社 代表取締役、 みかんぐみ 共同代表、 Passive House Japan 理事 竹内 昌義</p> <p>アウトドア防災ガイド あんどうりす</p>  	<p>15:10 ▶ 16:50</p> <p>【議事9】AI革命到来! 使う工務店と使わない工務店の未来は… ～変革の波に乗って次の成長をつかむ実践/ノウハウと最新事例～</p> <p>森大建地産 代表取締役 森 秀樹</p> <p>LIFEFUND 代表取締役 白部 卓磨</p> <p>SHO-SAN 代表取締役社長 高谷 一起</p>   

商店建築ラウンジ

(法人格・敬称略)

19 wed.	20 thu.	21 fri.
<p>11:30-12:30</p> <p>木の温もりと働く空間の未来 —新しいオフィス空間への提言</p> <p>ゲスト：ディー・サイン 渡辺 博之 マルニ木工 河村 謙一</p>	<p>11:00-12:00</p> <p>都市型木造ビルの挑戦</p> <p>ゲスト：平和不動産 伊勢谷 俊夫 近藤大知 三菱地所設計 新田 佳代</p>	<p>12:00-13:00</p> <p>地球を彩るエシカルインテリア</p> <p>JAFICA (一般社団法人 日本フリーランスインテリアコーディネーター協会) JAFICA 正会員 藤野 充子 JAFICA 名誉会長・ 日本エシカル推進協議会 会員 江口 恵津子</p>
<p>13:00-13:30</p> <p>サステナブル型"廃材" スピーカーの制作秘話、伝えます ～「サステナブルデザイン」 から考えるプロダクトの作り方</p> <p>ゲスト：乃村工藝社 小山田 創</p>	<p>13:00-14:00</p> <p>ArchLinks +商店建築不動産 「不動産」から考えれば、 空間デザインはもっと面白くなる!</p> <p>ゲスト：商店建築不動産 木村 茂 アーキリンクス 宮坂 優子</p>	<p>14:00-</p> <p>「Commercial Space Lighting」vol.10 発刊直前イベント 編集を通して見えてきた、 照明の新たなトレンド</p> <p>登壇：車田 創 (「Commercial Space Lighting」編集長、 「商店建築」副編集長)</p>
<p>14:00-15:00</p> <p>一度立ち止まって考えよう 「本当にサステナブルな 建築って何だ?!」</p> <p>ゲスト：川島範久建築設計事務所 川島 範久</p>	<p>15:00-16:00</p> <p>万博での実践とこれから</p> <p>ゲスト：小野寺匠吾建築設計事務所 小野寺 匠吾 SUO 周防 貴之 axonometric 佐々木 慧</p>	
<p>15:30-16:30</p> <p>展示会ブース集客の手法と 店舗への活用</p> <p>ゲスト：SUPER PENGUIN 竹村 尚久</p>	<p>16:00-</p> <p>デザイナー交流サロン</p>	

商店建築
LOUNGE

みらいのたね賞 2025

(法人格・敬称略)



みらいのたね
Seeds for the Future Award

建築家が選ぶ「みらいのたね賞」

「みらいのたね賞」は一般社団法人HEAD研究会が開催してきた「HEADベストセクション賞」を継承して一般社団法人日本能率協会が主催する。「優れた建築を生みだすことに貢献しうる優れた製品、未来への布石となる製品」に贈られる賞です。「ジャパンホームショー&ビルディングショー」の公式アワードとして、建築の実務にかかわる選考委員が、毎年約10製品を選定しています。毎年ゲスト選考員を迎えテーマに基づき製品を選考しました。Japan Home Show & Building Showの出展者だけが選考対象となり、毎年出展製品の中から、ゲスト建築家の視点や思想をもとに受賞製品を選定しました。



選考員

— ゲスト選考員 —



株式会社ブルースタジオ
建築家・クリエイティブディレクター
武蔵野美術大学建築学科 客員教授
大島 芳彦氏

— 選考メンバー —



ビルディングランド スケープ共同主宰/
芝浦工業大学
建築学部建築学科 教授
山代 悟氏



山本想太郎設計アトリエ 代表/
HEAD研究会副理事長
山本 想太郎氏

会期中スケジュール

みらいのたね賞2025開催記念 選考員スペシャルトーク

- 2025年11月20日(木) 15:05~15:55
JHBSステージB

株式会社ブルースタジオ 建築家・クリエイティブディレクター
武蔵野美術大学建築学科 客員教授 大島 芳彦氏
ビルディングランド スケープ共同主宰/
芝浦工業大学 建築学部建築学科 教授 山代 悟氏
山本想太郎設計アトリエ 代表 / HEAD研究会副理事長 山本 想太郎氏

みらいのたね賞ツアー

- 2025年11月19日(水) 16:00~17:00
- 2025年11月20日(木) 16:00~17:00
- 2025年11月21日(金) 13:30~14:30

みらいのたね賞ツアー今年選ばれた約10製品をめぐるツアー(参加無料)。
業界のトレンドや隠れた名品に出会える貴重な機会となりました。

テーマ

共感力

社会にはさまざまな課題があふれる一方で、価値観は多様化している。中でも価値観の源に「倫理観・エシカルさ」が据えられるようになって久しい。課題を解決しうるアイデアは人々の「共感」を育む。「共感の連鎖」は消費者を当事者に変える。ファンを生み出す。そして新しい市場を生み出す。山積み社会課題は新たな価値創造の豊かな土壌。その大地に芽吹いた「共感力」あふれるみらいのたねを探しに行こう。

PANECO® board M PANECO

ブース番号
1-T20

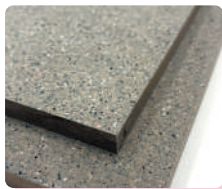

年間約9200万トン、大量廃棄の象徴とも言われる廃棄衣類。そのうち80%以上は焼却・埋立処分され極めてリサイクル率は低く、2030年にその廃棄量は1.5億トンにも達すると予測される。本製品はアパレル関連の什器類をデザイン制作する会社の発案でMDFの生産、量産技術をもつメーカーが協働し、繊維専門の老舗商社がこれを建材、部材として流通させるという絶妙のコラボレーション。ディスプレイ什器の部材としてのみならず、内装仕上げ材、さらには下地材としての建築業界へのアピールは大きな倫理的共感へとつながるだろう。原料と製造過程の特性上、製品の表情はランダムでナチュラルな風合いなものとなり、これは建築的にはむしろ豊かで唯一無二の自然な表情を及ぼしてくれる。(大島芳彦)

2.5Dサーフェスプリンター DIMENSE DA-640 ローランド ディー.ジー.

ブース番号
1-B24



自由なデザインで印刷してくれるサービスは既になりに一般化してきたが、このプリンタとアプリによるソリューションは、通常のカラーインクに加えて「ストラクチャーインク」を用いることでグラフィックのみならず立体的なテクスチャまでも印刷することができるというものである。テクスチャの凹凸はもちろんそんなに大きなものではないが、そのわずかな違いだけで、仕上がり印象は、視覚的な刺激から触覚性を伴った表現へとガラッと変わる。この表現力を使ってどのように新しいインテリアを生みだそうか、というクリエイティブティを強く触発してくる製品である。(山本想太郎)

ReFace®Sheet アゼアス / 光洋産業

ブース番号
1-M05



ますます本格化する超高齢社会。住宅をはじめとする高齢者の住環境において転倒事故を低減させる床材や清掃しやすい床材のニーズは高まることが予測される。PVC繊維系の本製品は他社類似商品と比べ厚みなど耐衝撃性が高く、掃除しやすく、衛生面の良好かつ平易な管理も容易に想像できる。15歳以下の子供の数を犬猫の飼育頭数が勝る今、高齢世帯、単身世帯の更なる増加は住宅内の「コンパニオンアニマル」の増加を意味しており、これらペットにとって暮らしやすい室内の床材としても当製品は優れていると考えられる。加え、繊細な質感と和テイストのカラーパリエーションはデザインエレメントとして特筆すべきものがある。(大島芳彦)

Oil Plus 2C(オイルプラス2C) Rubio Monocoat Japan

ブース番号
2-P28



この製品は環境にやさしく、使いやすい自然系オイル塗料です。ベルギーで100年以上の歴史を持ち、品質と信頼性の高さは世界的にも広く認められています。塗装やメンテナンスが容易で、専門の職人でなくても扱いやすく、DIYでの使用にも適しています。これまでプロに依頼していた作業を自ら楽しみながら行える点も魅力です。職人不足や工事費の高騰といった社会的課題に対応しながら、自然素材の美しさを長く保てる、持続可能な暮らしを支える「古くて新しい」塗料として高く評価しました。(山代悟)

LRTK レフィクシア

ブース番号
2-E24



この製品は、スマートフォンと連携して手軽に点群データを取得できるスキャニングデバイスです。高価な専用機器に比べて安価で携帯性が高く、1人1台という体制を実現できる点が魅力です。精度はセンチメートル単位ながら、敷地の初期調査や既存建物の概略把握、樹木や公園などの実測、改修時の既存家具との取り合い確認などに十分活用できます。装置の販売とサブスク型利用を組み合わせた仕組みも現代的で、建設現場の生産性向上とデジタル化を促す、今後の可能性を感じさせる優れた製品です。(山代悟)

天井制振材T-Silent Ceiling

大成建設／タイムック／みやちゅう

ブース番号
2-S17

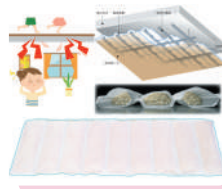

新築の建設価格が高騰する中、ますます需要が高まる中古マンションのリノベーション。新築マンションとの性能比較において顕著なもののが床スラブの厚みの差によって生ずる上下階の遮音性能の差である。特に重量衝撃音はコンクリートの増し打ちなどスラブの質量を上げる方法によってのみ解決されるとされてきたが、これは著しく躯体の重量を向上させてしまうため建物の構造上あまり望ましいことではない。それに対して本製品は極めて平易な施工方法でこれを天井裏に敷き詰めるだけでLH値を5も下げる効果を示す。また他社類似商品と比べて天井に敷き詰める方法をとるため、LH値や音響透過損失の低下も期待できる。またゼオライトによる脱臭効果も期待は大きい。(大島芳彦)

未来の高齢者居室 『自立のための3歩の住まい』

ファルマバレーセンター(静岡県)

ブース番号
2-D30



この製品は、今後増加する高齢者世帯に向け、設計マニュアル・商品構成・概算見積を一体的に提案する包括的なパッケージです。建材や設備といった個別要素の優劣を超えて、住まい全体をどのように構築するかという視点を提示している点が高く評価されました。介護や看護の現場、家族の視点など多角的な要素を整理し、初めて高齢者住宅に関わる設計者や施主にもわかりやすく導入しやすい仕組みを示しています。複数の製品を統合した「住まいの標準化モデル」として、社会的意義の大きい提案です。(山代悟)

wallPen E2

セルカム

ブース番号
2-U18



壁面に直接インクジェット印刷をすることができる装置。特殊なインクでさまざまなマテリアルに描画でき、ある程度の凹凸にも対応する。その機能の割にはコンパクトな寸法で、電源も搭載しているため機動性も高そうである。壁紙の上にも印刷できるが、この製品の真価は、設置した状態でないと定位しないもの、すなわちタイルやレンガ、あるいは塗装、左官などの仕上げに対して用いることで発揮されるだろう。印刷対象の多様さを想定すると、白色インクが用意されていることも実的に確であると思われる。もちろん現場の状態による制約はいろいろあると思われるが、「壁に直接印刷できる」技術が存在するというだけでも、インテリアやサインのデザインの可能性は確実に広がるだろう。(山本想太郎)

LINAWOOD

緑川木材(HOKKAIDO WOOD)

ブース番号
1-M21



この製品は、北海道産の木材を使用した三層パネルで、地域資源を活かした新しい木材利用のかたちを示しています。これまで扱いづらいとされてきたドマツや、ナラ・タモといった広葉樹を建築や家具に活用する試みは、大きな意義があります。厚み21~36mmという設定も、内装材や家具部材など幅広い用途に適しています。現時点ではCLTなどの公的認証には未対応のようですが、今後の需要拡大とともに規格化が進めば、地域材の利用拡大を支える重要な製品となるでしょう。地域木材の未来を感じさせる優れた提案です。(山代悟)

tebiki現場教育

Tebiki

ブース番号
2-Q26



建設業を含めたさまざまな業務の現場における、動画をベースとしたマニュアル作成、そしてそれをを用いた研修・教育を支援するクラウドサービス。スマホで現場の動画を作成し、それをマニュアルという体裁にまとめて管理、さらにはそれをを用いた研修の進捗管理まで総合的に行うシステムを、ノーコード・プロセスによってユーザー自身で作成することができる。基本的には企業の新人研修や社内マニュアル作成などが想定されているが、実は専門的な技術やノウハウの蓄積と管理、そして継承という、社会的、文化的に非常に意義のあるインフラとしてのポテンシャルをもっているように思われる。教育機関での利用や、もっと社会に開かれた情報データベース作成などにもこの仕組みは応用できるのではないかと。(山本想太郎)

MAHBEX涼暖

マーベックス

ブース番号
1-R24



エアコン、全熱交換換気、床埋め込み給気ファンの組み合わせによって、床下を用いた冷暖房+換気を実現するシステム。エアコンはメーカーと提携して既製品の壁掛けエアコンを床下用に設置。そして静音性の高い大風量床ファン[LaLa fan S]と、床下設置用に上部からメンテナンスできる全熱交換器「sumika」によって床下チャンパー空調システムを構築している。居住域に近い空調と、床輻射も用いる快適性の高さにはかなり期待できる。なによりもカタログを見れば誰でも理解できるくらいシンプルな原理と機器構成であることは評価に値する。実際には建築を含めしっかりと計画をした上で採用する必要があるのだが、これだけシンプルなら原理であれば設計者も検討しやすいだろう。(山本想太郎)

「ゲスト選考委員賞」受賞作品

フランウッド(フラン樹脂加工木材)

フランウッド

ブース番号
2-C27



自然由来の液体を含ませることによって木材、ことに針葉樹をハードウッド化させ耐久性を向上させる技術。杉、檜を屋外仕上げに採用する上でその可能性を飛躍的に向上させるものと考えられる。外装材としての木材利用を促進する当技術は従来の都市部の「新建材」による無機質な景観に一石を投じるものとなるであろう。同種の製品、技術と比べて施工初期の色調はナチュラルで落ち着いた印象であり、その経年の安定した色味の変化もまた設計者、デザイナーの要望にしっかりと寄り添っている。さらにフランウッド社は本社が所在する岡山県の津山市において地産材の流通促進、林業の再生も目途に入れた行政との協働体制を築いていることも着目すべきことである。(大島芳彦)

学生プロジェクトデザインコンペティション



特別企画として、『第4回学生プロジェクトデザインコンペティション2025』を開催いたしました。業界関係者が集まる展示会で、学生が企画・実行しているプロジェクトを一堂に集め、作品の展示を行い競い合うことで、業界関係者と学生との新たなつながりを作ることを目指し、実施いたしました。



主催 **JMA** 一般社団法人日本能率協会 **HEAD**
Home & Environment Advanced Design

最終審査会・授賞式日時 2025年10月28日(火) 13:30~16:30

会場 **HOME/WORK VILLAGE**
 〒154-0001 東京都世田谷区池尻2丁目4-5

審査員

<法人格・敬称略>

家成 俊勝 dot architects 京都芸術大学 教授	庵原 義隆 一級建築士事務所 YY architects 主宰	勝亦 優祐 勝亦丸山建築計画 代表	神本 豊秋 再生建築研究所 代表取締役	田島 則行 千葉工業大学 教授 テレデザイン 代表	山本 想太郎 山本想太郎設計アトリエ 代表 HEAD研究会 副理事長

— 受賞作品決定 —

最優秀賞

- 寄り道茶房が描くまち風景-水下庵プロジェクト

代表者 芝浦工業大学・空き家改修プロジェクト 東伊豆設計室
戸屋 志月

審査員賞

※受賞者五十音順

<p>田島則行 審査員賞</p> <ul style="list-style-type: none"> ● 水郷の生活系を編む~1030mがつなく過去と未来の物語 <p>代表者 近畿大学大学院 桂 良輔</p>	<p>家成俊勝 審査員賞</p> <ul style="list-style-type: none"> ● スリパチ-地形によってつながる日常の風景をつくる- <p>代表者 横浜国立大学 木許 順賢</p>
<p>山本想太郎 審査員賞</p> <ul style="list-style-type: none"> ● 軟石Replace—解体を起点とした軟石文化の再構築— <p>代表者 東海大学大学院 小林 智也</p>	<p>庵原義隆 審査員賞</p> <ul style="list-style-type: none"> ● 南小国町かけらプロジェクト ~背板の建築的利用による循環と祝祭の実験~ <p>代表者 九州大学大学院 繁藤 大地</p>
<p>勝亦優祐 審査員賞</p> <ul style="list-style-type: none"> ● 水景を育み、滴る雫 -路地尊からはじまる重層的循環- <p>代表者 東海大学大学院 柴田 裕斗</p>	<p>神本豊秋 審査員賞</p> <ul style="list-style-type: none"> ● 空き家の切継 -段階的解築操作が施す古材の延命- <p>代表者 東海大学大学院 向井 伊吹</p>

会場写真

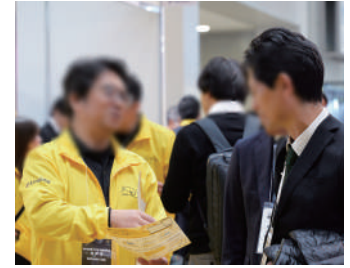
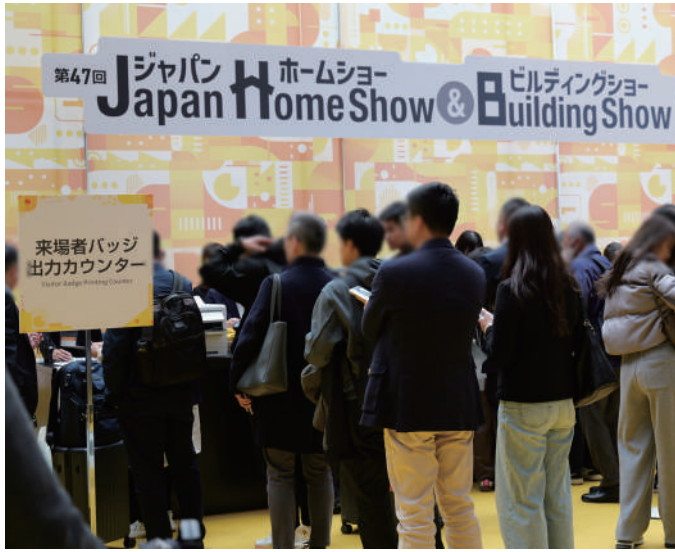

すまいから、ビル、まちまで
建築に関する
情報・技術・製品を、
プロに提案できる専門展示会

九州ホーム & ビルディングショー2026

福岡開催

- 第11回 九州ホームショー
- 第3回 九州建築ソフト・DX・業務サポート展
- 第8回 九州リフォーム・リノベーション展
- NEW 第1回 九州不動産・ビル・マンション管理展

会期 2026.6.24(水)▶25(木) 24(水)10:00~17:00 / 25(木)10:00~16:00

会場 マリンメッセ福岡 A館 主催 JMA 一般社団法人日本能率協会

まちづくりをテーマとした建設・建築業界に関する展示会です!!

本展は、住宅と商業施設の建築業界に向けた「九州ホーム&ビルディングショー」、都市計画・まちづくりの現場を支える「九州建設開発総合展」、災害に強いまちづくりを実現する「九州災害リスク対策推進展」、社会インフラの長寿命化・保守・保全された状態を目指す「九州インフラ保守保全展」、熱中症対策など、現場作業に欠かせない「九州猛暑対策展」、働く“ヒト”が安心・安全・衛生的に業務に取り組むための「九州労働安全衛生展」など、6つの展示会を同時開催することで、相互の関連性を最大限に引き出し、技術・製品・情報交流を促進する場を提供いたします。

“住まい・マンション・ビル”の建築から
維持管理まで総合的に支援する

九州ホーム & ビルディングショー2026

“まち”をつなぎ、生活に不可欠な
インフラ設備の保守・保全を執行する

九州インフラ保守保全展2026

福岡を中心に、各都市で進む
“まち”の再開発を総合的に支援する

九州建設開発総合展2026

防災と減災のレベルを上げて、
災害に強い安全で安心な“まち”をつくる

災害リスク
対策推進展2026

“まち”を造る“ヒト”の暑さへの
対策を徹底し、環境を整える

九州猛暑対策展

働く“ヒト”の安全・健康・快適な
職場づくりを支援し、環境を整える

九州労働安全衛生展

来場者の8割以上が九州地域から!

来場者実績

6,374名
(2025年実績)

業種

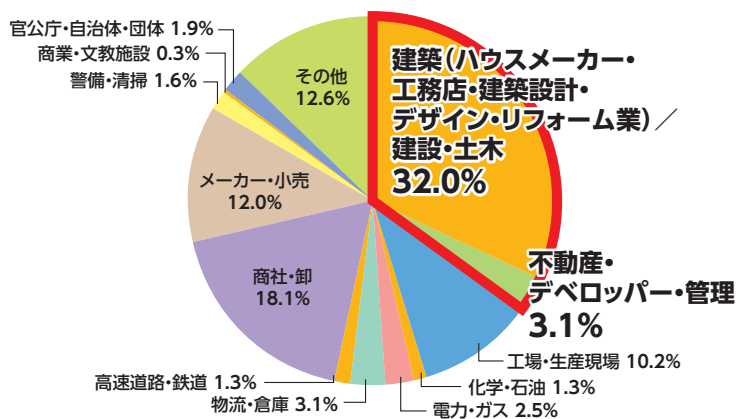

建設・建築業界の方が
多数来場しています!!

地域

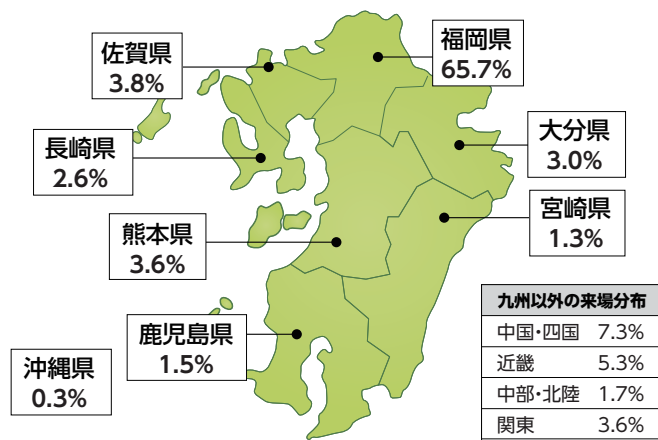

九州以外の来場分布

中国・四国	7.3%
近畿	5.3%
中部・北陸	1.7%
関東	3.6%
東北	0.1%
北海道	0.2%

九州地域での販路拡大・
新規顧客開拓の場として
絶好の機会!!

